

A **On/Enter Taste**

Einschalten der Tastatur zur Eingabe eines Öffnungsgeheimnisses bzw. um einen Menüpunkt auszuwählen.

B **Funktionstaste**

Über die Funktionstaste können verschiedene Aktionen durchgeführt werden, abhängig vom jeweiligen Status der Tastatur. Welche Funktion aktiv ist, wird im Display angezeigt.

1) **Eintritt in die Menüebene zum Programmieren**

Wenn im Display das Symbol „Func:M“ erscheint, gelangen Sie durch Drücken der Taste „Function“ ins Menü.. Im Menü haben sie über die Tasten „1“ und „2“ eine Scroll Funktion, um sich durch die Struktur zu navigieren.

2) **Löschen eines Eingabeschrittes**

Wenn im Display das Symbol „Func:C“ erscheint, können Sie durch Drücken der Taste „Function“ die letzte Eingabe löschen.

3) **Eintritt in die vorherige Programmierenebene / Rückschritt**

Wenn Sie sich im Menü befinden, erscheint im Display das Symbol „Func:<“. Durch Drücken der Taste „Function“ springen Sie dann in der Menüstruktur auf die nächst höhere Ebene zurück.

C **Batterieanzeige**

■■■■- Batterie voll [] Batterie leer

Im Display werden die Batteriestände der Zylindereinheit und der Tastatureinheit angezeigt. Die Anzeige im Display bezieht sich auf die Batterien mit dem niedrigsten Status. Im Display erscheint dann bei leerer Batterie die Anzeige:

Bat. in Tastatur wechseln bzw. Bat. im Knauf wechseln.

Nach erfolgreichem Wechsel und anschließender zweimaliger Eingabe eines Öffnungsgeheimnisses, erscheint die aktuell niedrigste Batterieanzeige im Display. Da nur ein Batteriesatz gewechselt wurde, kann die Anzeige im Display trotz des Wechsels einen „nichtvollen“ Status anzeigen.

Sollten sie trotz der Wechselanzeige die Batterien nicht wechseln, müssen Sie den gültigen Öffnungscode ein weiteres Mal eingeben um die Tür zu öffnen. Gleichzeitig blinkt die LED am Innenknauf **5 x 5mal**. Auf diese Art können Sie die Tür noch ca. 50 mal öffnen. Danach kann die Tür nur noch mit dem Administratorcode geöffnet werden. Die Batterien müssen jetzt gewechselt werden, ansonsten lässt sich die Tür nicht mehr öffnen.

D **Lichtsensoren**

Der Lichtsensor reagiert auf unterschiedliche Helligkeitsbedingungen, indem die Helligkeit des Displays und die Beleuchtung der Tasten der Umgebungshelligkeit angepasst werden. Ist die Umgebungshelligkeit ausreichend geht die Tastenbeleuchtung nicht an.

E **Fingerscan-Sensor**

Zum Öffnen bzw. Anlernen der berechtigten Finger.

A On/Enter Taste

Einschalten der Tastatur zur Eingabe eines Öffnungsgeheimnisses bzw. um einen Menüpunkt auszuwählen.

B Funktionstaste

Über die Funktionstaste können verschiedene Aktionen durchgeführt werden, abhängig vom jeweiligen Status der Tastatur. Welche Funktion aktiv ist, wird im Display angezeigt.

1) Eintritt in die Menüebene zum Programmieren

Wenn im Display das Symbol „Func:M“ erscheint, gelangen Sie durch Drücken der Taste „Function“ ins Menü. Im Menü haben sie über die Tasten „1“ und „2“ eine Scroll Funktion, um sich durch die Struktur zu navigieren.

2) Löschen eines Eingabeschrittes

Wenn im Display das Symbol „Func:C“ erscheint, können Sie durch Drücken der Taste „Function“ die letzte Eingabe löschen.

3) Eintritt in die vorherige Programmierenebene / Rückschritt

Wenn Sie sich im Menü befinden, erscheint im Display das Symbol „Func:<“. Durch Drücken der Taste „Function“ springen Sie dann in der Menüstruktur auf die nächst höhere Ebene zurück.

C Batterieanzeige

■■■■ Batterie voll [] Batterie leer

Im Display werden die Batteriestände der Zylindereinheit und der Tastatureinheit angezeigt. Die Anzeige im Display bezieht sich auf die Batterien mit dem niedrigsten Status. Im Display erscheint dann bei leerer Batterie die Anzeige:

Bat. in Tastatur wechseln bzw. Bat. im Knauf wechseln.

Nach erfolgreichem Wechsel und anschließender zweimaliger Eingabe eines Öffnungsgeheimnisses, erscheint die aktuell niedrigste Batterieanzeige im Display. Da nur ein Batteriesatz gewechselt wurde, kann die Anzeige im Display trotz des Wechsels einen „nichtvollen“ Status anzeigen. Sollten sie trotz der Wechselanzeige die Batterien nicht wechseln, müssen Sie den gültigen Öffnungscode ein weiteres Mal eingeben um die Tür zu öffnen. Gleichzeitig blinkt die LED am Innenknauf 5 x 5mal. Auf diese Art können Sie die Tür noch ca. 50 mal öffnen. Danach kann die Tür nur noch mit dem Administratorcode geöffnet werden. Die Batterien müssen jetzt gewechselt werden, ansonsten lässt sich die Tür nicht mehr öffnen.

D Lichtsensor

Der Lichtsensor reagiert auf unterschiedliche Helligkeitsbedingungen, indem die Helligkeit des Displays und die Beleuchtung der Tasten der Umgebungshelligkeit angepasst werden. Ist die Umgebungshelligkeit ausreichend geht die Tastenbeleuchtung nicht an.

E Fingerscan-Sensor

Zum Öffnen bzw. Anlernen der berechtigten Finger.

A On/Enter Taste

Einschalten der Tastatur zur Eingabe eines Öffnungsgeheimnisses bzw. um einen Menüpunkt auszuwählen.

B Funktionstaste

Über die Funktionstaste können verschiedene Aktionen durchgeführt werden, abhängig vom jeweiligen Status der Tastatur. Welche Funktion aktiv ist, wird im Display angezeigt.

1) Eintritt in die Menüebene zum Programmieren

Wenn im Display das Symbol „Func:M“ erscheint, gelangen Sie durch Drücken der Taste „Function“ ins Menü. Im Menü haben sie über die Tasten „1“ und „2“ eine Scroll Funktion, um sich durch die Struktur zu navigieren.

2) Löschen eines Eingabeschrittes

Wenn im Display das Symbol „Func:C“ erscheint, können Sie durch Drücken der Taste „Function“ die letzte Eingabe löschen.

3) Eintritt in die vorherige Programmierenebene / Rückschritt

Wenn Sie sich im Menü befinden, erscheint im Display das Symbol „Func:<“. Durch Drücken der Taste „Function“ springen Sie dann in der Menüstruktur auf die nächst höhere Ebene zurück.

C Batterieanzeige

■■■■ batterie voll [] Batterie leer

Im Display werden die Batteriestände der Zylindereinheit und der Tastatureinheit angezeigt. Die Anzeige im Display bezieht sich auf die Batterien mit dem niedrigsten Status. Im Display erscheint dann bei leerer Batterie die Anzeige:

Bat. in Tastatur wechseln bzw. Bat. im Knauf wechseln.

Nach erfolgreichem Wechsel und anschließender zweimaliger Eingabe eines Öffnungsgeheimnisses, erscheint die aktuell niedrigste Batterieanzeige im Display. Da nur ein Batteriesatz gewechselt wurde, kann die Anzeige im Display trotz des Wechsels einen „nichtvollen“ Status anzeigen. Sollten sie trotz der Wechselanzeige die Batterien nicht wechseln, müssen Sie den gültigen Öffnungscode ein weiteres Mal eingeben um die Tür zu öffnen. Gleichzeitig blinkt die LED am Innenknauf 5 x 5mal. Auf diese Art können Sie die Tür noch ca. 50 mal öffnen. Danach kann die Tür nur noch mit dem Administratorcode geöffnet werden. Die Batterien müssen jetzt gewechselt werden, ansonsten lässt sich die Tür nicht mehr öffnen.

D Lichtsensor

Der Lichtsensor reagiert auf unterschiedliche Helligkeitsbedingungen, indem die Helligkeit des Displays und die Beleuchtung der Tasten der Umgebungshelligkeit angepasst werden. Ist die Umgebungshelligkeit ausreichend geht die Tastenbeleuchtung nicht an.

E Fingerscan-Sensor

Zum Öffnen bzw. Anlernen der berechtigten Finger.

Sehr geehrter Kunde,
vielen Dank, dass Sie sich für das elektronische Schließsystem TSE der Serie 5000 aus dem Hause BURG-WÄCHTER entschieden haben. Dieses System wurde nach den neuesten technischen Möglichkeiten entwickelt bzw. produziert und entspricht hohen Sicherheitsanforderungen. Der elektronische Zylinder lässt sich problemlos ohne jegliches Bohren und Verlegen von Kabeln in jede Tür mit PZ-Lochung bis zu einer Türstärke von 120 mm einsetzen. Der elektronische Zylinder ist hervorragend für die Neuinstallation wie auch die Nachrüstung geeignet. Des Weiteren haben Sie beim TSE Serie 5000 verschiedenste optionale Möglichkeiten, z. B. welches Identmedium Sie einsetzen. Näheres hierzu erfahren Sie auf den nachfolgenden Seiten.

Entfernen Sie auch den Batteriesicherungsstreifen am Innenknäuf, um den Zylinder zu bestromen.

Bitte drücken sie die ON/Enter Taste beim 1. Einschalten für ca. 10 sec, um die Tastatur betriebsbereit zu machen und melden Sie diese gemäß der Anleitung an.

Achtung: Es ist nur ein leichter Fingerdruck zur Bedienung der Tastatur notwendig, wie z. B. bei modernen, hochwertigen Touchscreen-Handys!

Wichtig: Bitte lesen Sie die gesamte Bedienungsanleitung, bevor Sie mit der Programmierung beginnen.
Wir wünschen Ihnen viel Freude mit Ihrem neuen Schließsystem.

TSE Set 5011 PINCODE

Die Bedienung des elektronischen Zylinders erfolgt über einen 6-stelligen Zahlencode. Optional kann zusätzlich der Funkschlüssel TSE 5103 E-KEY eingesetzt werden. Aus Sicherheitsgründen wird die komplette Seriennummer nur im Administratormodus angezeigt. Geben sie hierzu den Administratortorcode ein.

TSE 5011 PINCODE Funktionen (serienmäßig)

- Anzahl Benutzer gesamt: bis zu 48
- Jedem Pin-Code Nutzer (außer Administrator) kann auch ein E-KEY zugeordnet werden.

Optionale Schließmedien

- Funkschlüssel TSE 5103 E-KEY

Zusätzliche Funktionen über optionale TSE Software, z. B.:

- Benutzeradministration
- Zeit- und Kalenderfunktionen
- Rechtevergabe
- Historienfunktion

Administratorcode

- werksseitig 1-2-3-4-5-6 (bitte unbedingt ändern)

Spannungsversorgung

- 6 x MIGNON LR6 AA ALKALINE

Optische Signalisierung

Im Drehknäuf auf der Türinnenseite befindet sich eine optische Signalisierung in Form einer LED. Folgende Hinweise erhalten Sie über diese LED:

- 1 x kurz: Schloss geht auf
- 2 x kurz: Schloss geht zu
- alle 5 Sek. 1 x kurz: Permanentöffnung aktiviert
- 1 x kurz, 1 x lang, 2 Sek. Pause, Wiederholung: Schloss im Programmiermodus
- 5 x kurz, 2 Sek. Pause, Wiederholung auf 20 Sek. Batterie leer

Technische Daten

Sperrzeiten	Nach 3 x falscher Codeeingabe 1 Minute, danach jeweils 3 Minuten
Display	In 12 Sprachen einstellbar
Stromversorgung Tastatur	4 x MIGNON LR6 AA ALKALINE
Stromversorgung Zylinder	2 x MIGNON LR6 AA ALKALINE
Zulässige Umgebungsbedingungen*	-15 °C / +50 °C/ bis zu 95 % rel. Luftfeuchtigkeit (nicht kondensierend) <i>Das Display kann bei extremen Temperaturwechseln träge reagieren bzw. verdunkeln.</i>
Schutzart Tastatur	IP65

*Sollte die Temperatur den angegebenen Bereich überschreiten, wird auf dem Display eine entsprechende Warnmeldung ausgegeben. Sorgen Sie durch geeignete Maßnahmen für Abhilfe!

TSE Set 5012 FINGERSCAN

Die Bedienung des elektronischen Zylinders erfolgt über einen eingescannten Finger. Zusätzlich können Sie den Zylinder über die Eingabe des 6-stelligen Zahlencodes bedienen bzw. über den optional erhältlichen TSE 5103 E-KEY.

Es können bis zu 24 Finger über die Tastatur einprogrammiert werden. Die Nutzer werden separat angelegt (USER XXXX_FP). Sollte einem Benutzer zusätzlich ein Code und/oder ein E-KEY zugeordnet werden, so ist dieser separat anzulegen.

Achtung! Der Fingerscanner darf nicht mit Reinigungsmitteln gesäubert werden. Bitte benutzen Sie hierfür ein leicht feuchtes Tuch. Es ist darauf zu achten, dass der Fingerscansensor nicht direktem Regen ausgesetzt wird.

TSE 5002 FINGERSCAN Funktionen (serienmäßig)

- Anzahl Benutzer gesamt: bis zu 48
davon Anzahl Fingerscans: bis zu 24

- Jedem Code-Benutzer (außer Administrator) kann auch ein E-KEY zugeordnet werden
- Jedem E-KEY-Benutzer kann auch ein Code zugeordnet werden

Optionale Schließmedien

- TSE 5103 E-KEY

Zusätzliche Funktionen über optionale TSE Software, z. B.:

- Benutzeradministration
- Zeit- und Kalenderfunktionen
- Rechtevergabe
- Historienfunktion

Administratorcode

- werkseitig 1-2-3-4-5-6 (bitte unbedingt ändern)

Spannungsversorgung

- 6 x MIGNON LR6 AA ALKALINE

Optische Signalisierung

Im Drehknopf auf der Türinnenseite befindet sich eine optische Signalisierung in Form einer LED. Folgende Hinweise erhalten Sie über diese LED:

- 1 x kurz: Schloss geht auf
- 2 x kurz: Schloss geht zu
- alle 5 Sek. 1 x kurz: Permanentöffnung aktiviert
- 1 x kurz, 1 x lang, 2 Sek. Pause, Wiederholung: Schloss im Programmiermodus
- 5 x kurz, 2 Sek. Pause, Wiederholung auf 20 Sek. Batterie leer

Technische Daten

Sperrzeiten	Nach 3 x falscher Codeeingabe 1 Minute, danach jeweils 3 Minuten
Display	In 12 Sprachen einstellbar
Stromversorgung Tastatur	4 x MIGNON LR6 AA ALKALINE
Stromversorgung Zylinder	2 x MIGNON LR6 AA ALKALINE
Zulässige Umgebungsbedingungen*	-15 °C / +50 °C/ bis zu 93 % rel. Luftfeuchtigkeit (nicht kondensierend) Zul. Temperaturbereich: -20 °C / +50 °C <i>Das Display kann bei extremen Temperaturwechseln träge reagieren bzw. verdunkeln.</i>

*Sollte die Temperatur den angegebenen Bereich überschreiten, wird auf dem Display eine entsprechende Warnmeldung ausgegeben. Sorgen Sie durch geeignete Maßnahmen für Abhilfe!

Achtung: Das TSE Keypad darf keiner direkten Bewitterung ausgesetzt werden. Niederschlag und Sonnenlicht können den Fingerprint-Sensor zerstören!

TSE Set 5003 E-KEY

Die Bedienung des elektronischen Zylinders erfolgt über den Funkschlüssel E-KEY. Das Funktionsprinzip ist ähnlich wie beim Auto-Schließsystem. Nach dem einmaligen Drücken der Taste kann der Zylinder betätigt werden. Die nachträgliche Programmierung des E-Keys kann über ein Keypad erfolgen oder über eine TSE-Software. Die Reichweite des E-KEYs ist bis zu 3 m.

TSE 5003 E-KEY Funktionen (serienmäßig)

- Anzahl Benutzer gesamt: bis zu 48

Optionale Schließmedien

- TSE 5103 E-KEY
- TSE 6101 Keypad PIN
- TSE 6102 Keypad FS (bis zu 24 Fingerscans möglich)

Zusätzliche Funktionen über optionale TSE Software, z. B.:

- Benutzeradministration
- Zeit- und Kalenderfunktionen
- Rechtevergabe
- Historienfunktion

Administratorcode

Der Code wird separat auf einem Aufkleber mitgeliefert. Dieser ist sorgfältig aufzubewahren. **Achtung:** Bei Verlust ist das Umprogrammieren bzw. die Nutzung aller Administratorfunktionen nicht mehr möglich.

Spannungsversorgung Zylinder

- 2 x MIGNON LR6 AA ALKALINE

Spannungsversorgung E-KEY

- 1 x CR 2032

Optische Signalisierung

Im Drehknopf auf der Türinnenseite befindet sich eine optische Signalisierung in Form einer LED. Folgende Hinweise erhalten Sie über diese LED:

- 1 x kurz: Schloss geht auf
- 2 x kurz: Schloss geht zu
- alle 5 Sek. 1 x kurz: Permanentöffnung aktiviert
- 1 x kurz, 1 x lang, 2 Sek. Pause, Wiederholung: Schloss im Programmiermodus
- 5 x kurz, 2 Sek. Pause, Wiederholung auf 20 Sek. Batterie leer

Beschreibung der Menüfunktionen

Nachfolgend werden die Funktionen für die Produkte TSE 5011 und TSE 5012 beschrieben.

Menüfunktionen

Menü Codeänderung

Änderung des Administratorcodes sowie der Benutzercode

- Taste *On/Enter* Einschalten der Tastatur zur Codeeingabe bzw. um einen Menüpunkt auszuwählen

- Drücken Sie anschließend *Function*. Es erscheint Menü/Codeänderung
- Bestätigen Sie die Auswahl mit *ON/Enter*
Über die Taste 1 bzw. 2 können Sie jetzt so lange scrollen, bis der Benutzer angezeigt wird, dessen Benutzercode geändert werden soll
- Bestätigen Sie mit *ON/Enter*
- Geben Sie den bisher gültigen (alten) Code ein und drücken *ON/Enter*
- Geben Sie den neuen Code ein und bestätigen mit *ON/Enter*
- Wiederholen Sie die Eingabe und bestätigen erneut mit *ON/Enter*. Bei richtiger Eingabe erscheint „Daten wurden gespeichert“

Menü Sprache / Language

Spracheinstellung

- Schalten Sie die Tastatur über die Taste *ON/Enter* ein
- Drücken Sie anschließend *Function* Es erscheint Menü/Codeänderung
- Scrollen Sie mit der Taste 2 bis der o. g. Menüpunkt erscheint
- Bestätigen mit *ON/Enter*
- Über die Taste 1 bzw. 2 solange scrollen, bis die gewünschte Sprache erscheint
- Mit *ON/Enter* bestätigen

Menü Administrator

Im Menü Administrator stehen Ihnen verschiedene Untermenüs zur Verfügung.

- Schalten Sie die Tastatur über die Taste *ON/Enter* ein
- Drücken Sie anschließend *Function* Es erscheint Menü/Codeänderung
- Scrollen Sie mit der Taste 2 bis der o.g. Menüpunkt erscheint
- Bestätigen mit *ON/Enter*
- Sie haben jetzt die Möglichkeit, über die Scrollfunktion folgende Untermenüs auszuwählen:

Untermenü Benutzer anlegen

- Bestätigen mit *ON/Enter*. Sie haben jetzt die Auswahl, einen Benutzercode zu vergeben, einen E-KEY oder einen Fingerscan (Fingerscan nur bei TSE 5012 bzw. mit Keypad TSE 6112 FS) oder einen Transponder (nur bei der Serie TSE 6000 verfügbar) einzuprogrammieren.
- Scrollen Sie bis zur entsprechenden Funktion und bestätigen Sie mit *ON/Enter*

• Anlegen: Code

- Geben Sie den Administratorcode ein, um die Berechtigung zur Programmierung zu bekommen
- Der nächste freie Speicherplatz wird angezeigt (z. B. USER.003)
- Geben Sie den 6-stelligen Code ein und bestätigen Sie 2 x mit *ON/Enter*
- Es erscheint „Daten wurden gespeichert“

• Anlegen: E-Key

- Geben Sie den Administratorcode ein, um die Berechtigung zur Programmierung zu bekommen

- Der nächste freie Speicherplatz wird angezeigt (z. B. USER.003), drücken Sie *ON/Enter*
- Bringen Sie den E-KEY in der Programmiermodus (siehe Anleitung E-KEY)
- Anschließend 2 x mit *ON/Enter* bestätigen
- Es erscheint „Daten wurden gespeichert“

• Anlegen: Fingerscan

(Funktion nur aktiv bei TSE 5012 und TSE 6112 Keypad FS)

- Geben Sie den Administratorcode ein, um die Berechtigung zur Programmierung zu bekommen
- Im Display erscheint „Finger anlernen“
- Ziehen Sie den anzulernenden Finger mehrmals mittig über den Sensor (Im Display wird die Anzahl mitgezählt.)
- Im Display erscheint „User_XXX_FP“ erfolgreich angelernt

• Anlegen: Transponder

Diese Funktion ist nur bei der Serie TSE 6000 System verfügbar.

Untermenü E-KEY zuordnen

Über diese Funktion haben Sie die Möglichkeit, einem bereits vorhandenen Benutzer nachträglich einen Funkschlüssel E-KEY zuzuordnen. Gehen Sie hierzu wie folgt vor:

- Geben Sie den Administratorcode ein, um die Berechtigung zur Programmierung zu bekommen
- Scrollen Sie zu dem Benutzer, dem Sie einen E-KEY zuordnen möchten und bestätigen Sie 2 x mit *ON/Enter*
- Bringen Sie den E-KEY in den Programmiermodus (siehe Anleitung E-KEY)
- Sobald der E-KEY im Programmiermodus ist, bestätigen Sie auf der Tastatur mit *ON/Enter*
- Es erscheint „Daten wurden gespeichert“

Untermenü Löschen

Sie haben die Möglichkeit, einen Benutzer, einen E-KEY oder einen Transponder (nicht aktiv) über dieses Menü zu löschen.

- Scrollen Sie zum entsprechenden Menü und bestätigen Sie mit *ON/Enter*
- Geben Sie Ihren Administratorcode ein
- Scrollen Sie zu dem Benutzer bzw. Identmedium (E-KEY) welchen bzw. welches Sie löschen möchten, und bestätigen Sie die Auswahl 2 x mit *ON/Enter*
- Es erscheint „Datensatz gelöscht“

Untermenü Zeitfunktionen

Hier werden Uhrzeit und Datum eingestellt

• Einstellen der Uhrzeit:

- Auswahl der Funktion mit *ON/Enter*
- Eingabe der Stunde (2-stellig), bestätigen mit *ON/Enter*
- Eingabe der Minuten (2-stellig), bestätigen mit *ON/Enter*
- Daten wurden gespeichert

• Einstellen des Datums:

- Auswahl der Funktion mit *ON/Enter*
- Eingabe des Tags (2-stellig), bestätigen mit *ON/Enter*
- Eingabe des Monats (2-stellig), bestätigen mit *ON/Enter*
- Eingabe des Jahres (2-stellig), bestätigen mit *ON/Enter*
- Daten wurden gespeichert

Untermenü TSE-Setup

Allgemeine Systemeinstellungen

• Funkkanal

Hier kann der Funkkanal eingestellt werden (12 Kanäle stehen zur Auswahl). Dies kann erforderlich sein, wenn der Funkkanal bereits durch eine andere Anwendung, z. B. W-LAN, belegt ist und es hierdurch eventuell zu Störungen kommt. In diesem Fall wählen Sie bitte einen anderen Kanal im Abstand von mindestens 3 Funkkanälen aus.

• Priorität

Sollte nach mehrmaligem Betätigen des E-KEYs die zu öffnende Tür nicht entsperrt werden, so kann über diese Funktion die Priorität der Tür erhöht werden. Umgekehrt kann es sich in einem solchen Fall empfehlen, Türen im direkten Umfeld in der Priorität abzusenken.

• Reorganisieren

Es wird empfohlen, diese Funktion aufzurufen, wenn mehrere Benutzer gelöscht worden sind.

• Anmelden

Beim Austausch des Zylinders oder der Tastatur müssen beide Einheiten neu aufeinander abgestimmt werden, damit beide wieder miteinander kommunizieren können.

Anmelden einer Tastatur

- Schalten Sie die Tastatur über die Taste *ON/Enter* ein
- Drücken Sie anschließend Funktion Es erscheint „Menu/Codeänderung“
- Über die Taste *1* bzw. *2* können Sie jetzt so lange scrollen, bis Sie in das Menü Administrator gelangen
- Bestätigen Sie mit *ON/Enter*
- Über die Taste *1* bzw. *2* können Sie jetzt so lange scrollen, bis Sie in das Menü Admin. Einstell.TSE-Setup gelangen
- Bestätigen Sie mit *ON/Enter*
- Über die Taste *1* bzw. *2* können Sie jetzt so lange scrollen, bis Sie in das Menü Admin. Setup Anmelden gelangen
- Geben Sie den Admin. Code der anzulernenden Einheit ein
- Bestätigen Sie mit *ON/Enter*
- Nach erfolgreicher Anmeldung erscheint „Daten wurden gespeichert“

Achtung: Stellen Sie sicher, dass sich keine andere bestromte TSE-Einheit beim Anmelden einer neuen Tastatur bzw. eines neuen Zylinders in unmittelbarer Nähe befindet, da diese fälschlicherweise angesprochen werden könnten. Im Zweifelsfall sind diese Einheiten vorher stromlos zu machen.

Untermenü FS-Reset

(Funktion aktiv nur bei TSE 5012 und TSE 6112 Keypad FS)

Alle abgespeicherten Fingerscans werden gelöscht, die zugehörigen Benutzer bleiben allerdings erhalten. Bei wiederholten Fehlfunktionen im Rahmen der Fingerscannutzung wählen Sie bitte dieses Menü und folgen den Anweisungen im Display.

Menü E-KEY Synchronisieren

In diesem Menüpunkt kann der Funkkanal des E-KEY dem der Eingabeinheit angepasst werden. Diese Funktion wird notwendig, sobald der Funkkanal des Zylinders verändert wird, obwohl noch E-KEYs mit alter Funkkanaleinstellung vorhanden sind.

- Drücken Sie *ON/Enter*
- Bringen Sie den Funkschlüssel E-KEY in den Programmiermodus (siehe hierzu Anleitung E-KEY)
- Es erscheint „Daten wurden gespeichert“

Menü Info

Unter dieser Funktion wird die Versions- und Seriennummer des Systems angezeigt. Aus Sicherheitsgründen wird die komplette Seriennummer nur im Administratormodus angezeigt. Geben sie hierzu den Administartorcode ein.

Bedienungsanleitung TSE E-KEY

Der E-KEY dient als Funksender zum Freigeben des Zylinders. Die Programmierung des E-KEYs kann über ein Keypad erfolgen oder über eine TSE-Software. Die Reichweite des E-KEYs ist bis zu 3 m. Das Funktionsprinzip ist ähnlich wie beim Auto-Schließsystem. Nach dem einmaligen Drücken der Taste kann der Zylinder betätigt werden.

Funktionen des E-KEYs

Türöffnung:

- 1 x kurz drücken, grüne LED blinkt
- Automatikfunktion (nur in Verbindung mit Keypad)
6 Sek. Taste gedrückt halten, grüne LED blinkt kurz 2 x hintereinander
- Permanentmodus (nur in Verbindung mit optionaler Software) Taste 2x drücken, die grüne LED blinkt pro Tastendruck jeweils 2 x hintereinander

Im Automatikmodus ist es möglich, nur durch Drücken der *ON-Taste* auf dem Keypad die Tür zur öffnen. Hierzu muss der E-KEY in Reichweite sein. Nach 15 Minuten deaktiviert sich diese Funktion selbstständig.

Im Permanentmodus ist die Tür für den in der Software definierten Zeitrahmen ohne Eingabe eines Öffnungsgeheimnisses entsperrt. Durch die Eingabe eines Öffnungsgeheimnisses während diese Zeitperiode wird die Permanentöffnung außer Kraft gesetzt.

Programmiermodus:

Der Programmiermodus hat drei Aufgaben:

- Anmeldung der E-Keys über ein Keypad oder über TSE Software
- Synchronisation des im E-KEY eingestellten Funkkanals mit dem im Schloss eingestellten Kanal
- Suche des E-KEYs innerhalb der TSE Software

Programmieren E-KEY

Bei der Erstprogrammierung des E-KEYs drücken Sie bitte einmal die Taste (grüne LED blinkt) nachdem Sie dazu von dem Keypad bzw. der Software aufgefordert wurden. Bei weiteren Programmierungen des E-KEYs halten Sie bitte jeweils die Taste 10 Sek. gedrückt, bis die grüne LED-Lampe dreimal hintereinander geblinkt hat. Anschließend die Taste loslassen.

Hinweise

Sollte sich die Tür nach einmaligem Drücken der Taste am E-KEY mit einer Verzögerung von 3–7 Sekunden, bei gleichzeitigem Blinken der roten LED, öffnen, ist die Batterie (CR2032) im E-KEY umgehend zu wechseln. Sollte sich die Tür nach einmaligem Drücken der Taste am E-KEY mit einer Verzögerung von 3–7 Sekunden, ohne dass die rote LED blinkt, öffnen, sind die Batterien (2 x 1,5V LR06 Alkaline) im Zylinder zu tauschen. Dies trifft ebenfalls für die Tastatur zu, sofern vorhanden.

Batteriewechsel Zylinder

- 1 Öffnen Sie den Gehäusedeckel indem Sie die Rastnasen vorsichtig aufhebeln.
- 2 Heben Sie die Silikonmatte an und tauschen sie die Batterie aus.
- 3 Klappen Sie die Silikonmatte wieder zurück und verschließen Sie das Gehäuse.



Montage des Keypads

1 Befestigungsposition der Tastatur ermitteln. Am gewünschten Befestigungsort einen Test durchführen. Öffnungsgeheimnis (z. B. Pincode, Fingerscan...) eingeben und prüfen, ob sich das Schloss öffnen lässt. Nach erfolgreichem Test kann die Tastatur platziert werden. Es bleibt Ihnen überlassen, ob Sie die Tastatur direkt an die Wand kleben oder zunächst die Grundplatte befestigen. Die Grundplatte wird an die Wand geschraubt. Die Langlöcher erlauben ein exaktes Ausrichten der Platte.



2 Auf die Grundplatte wird nun mit Hilfe der Klebepads die Tastatur geklebt. Es ist darauf zu achten, dass sich die herausstehende Lasche der Grundplatte in die Tastatur wie dargestellt abstützt. Alternativ können Sie die Tastatur auch direkt ohne Grundplatte aufkleben. Funktionstest der Einheit bei geöffneter Tür durchführen. Geben Sie hierfür mehrmals ein gültiges Öffnungsgeheimnis (z.B. Pincode, Fingerscan...) ein.

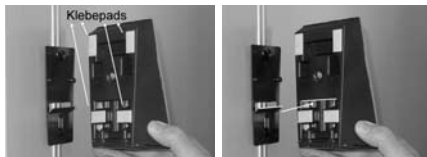

Batteriewechsel der Tastatur

Nachfolgend zeigen wir den Batteriewechsel anhand des TSE 6111 Keypads. Für alle anderen Keypads ist die Vorgehensweise analog.

Entfernen Sie den Gehäusedeckel an der Unterseite, indem Sie die 4 Schrauben lösen (PH1). Die 4 Mignon Batterien stehen in dem Deckel und lassen sich nach unten herausziehen.

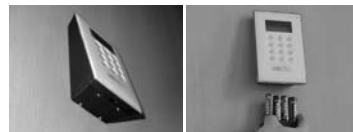

Beim Einsetzen der neuen Batterien achten Sie auf die richtige Polung, die auf der Innenseite des Deckels abgebildet ist.

Reinigung

An der Tastaturoberfläche kann auf Grund der Oberflächenbeschaffenheit kaum Schmutz anhaften. Verstaubte oder verschmutzte Oberflächen werden mit einem feuchten Tuch abgewischt.

Es dürfen weder alkoholhaltigen Reinigungsmittel (Spiritus, SIDOLIN® o.ä.) noch aggressive Reinigungsmittel (Aceton o.ä.) eingesetzt werden, da diese zur Zerstörung der Oberfläche bzw. des Sensors führen.

Montageanleitung Zylinder TSE

Im Folgenden wird Ihnen der Einbau des TSE Zylinders erklärt. Bitte lesen Sie vor der Montage diese Montageanleitung sorgfältig durch und bewahren diese gut auf.

Der Zylinder verfügt über ein spezielles Rastsystem, welches Ihnen die Möglichkeit bietet, den Zylinder für Türen bis zu einer Türstärke von 120mm (60/60mm, gemessen Mitte Stulpschraube), einzusetzen. Ein vorheriges Aufmaß ist nicht erforderlich.

Achtung:

Es ist darauf zu achten, dass der Innenknopf nirgendwo anstoßen darf, da in diesem Fall der Knopf brechen kann. Das Schloss darf weder gefettet noch geölt werden.

Die Fixierung der Drehknäufe erfolgt jeweils über eine integrierte Madenschraube im Drehknopf.

Achtung: Ziehen Sie den Innenknopf niemals komplett von der Welle, da in diesem Fall die Elektronik zerstört wird! Die Madenschraube, die die Rastung auf der Welle sicherstellt, darf nur leicht gelöst werden und verbleibt immer im Kunststoffknopf und dient als Abziehsicherung!

Außenseite
Außenknopf

Innenseite
Innenknopf

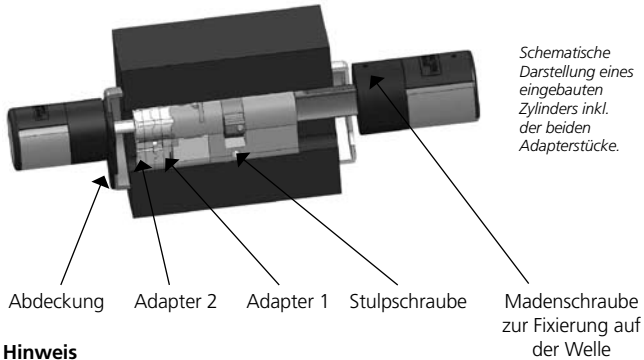

Schematische Darstellung eines eingebauten Zylinders inkl. der beiden Adapterstücke.

Hinweis

Das Grundmaß des Zylinders beträgt je Seite 30 mm. Im Auslieferungszustand ist der Zylinder komplett zusammengeschoben (geringste Türdicke). Bevor Sie den Zylinder in die Tür einsetzen ist eine Vorabjustierung auf die vorhandene Türstärke vorzunehmen.

Gehen Sie beim Einbau wie folgt vor:

- 1 Grobe Feststellung der Türdicke (inkl. Beschläge)
- 2 Ziehen Sie den Außenknopf von der Welle, verschieben Sie den Innenknopf über das Rastsystem (Abstände 2,85mm) auf das gewünschte Maß.

Achtung: Ziehen Sie den Innenknopf nie komplett von der Welle, dies kann dazu führen, dass die Elektronik zerstört wird.



Schematische Darstellung Innenknopf-Verstellung

- 3 Je nach Türstärke haben Sie die Möglichkeit, auf der Außenseite passende Adapter aufzusetzen, um eine verbesserte Führung des Notschlüssels zu haben.

Folgende Kombinationen sind möglich:

Abstand Stulpschraube/ Beschlag (mm) an der Außenseite	Adapter 1	Adapter 2
< 43	–	–
44–53	X	–
54–60	X	X

X: Auswahl
–: nicht vorgesehen

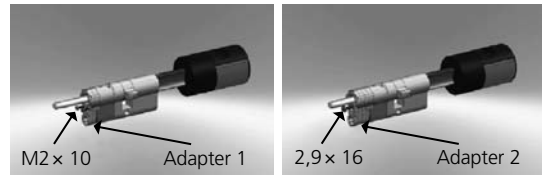

Tab.: Abstand Stulpschraube/ Beschlag [mm] an der Außenseite und dazu notwendige Adapter.

- 4 Den TSE Zylinder von innen nach außen durch das Einsteckschloss in der Tür schieben und anschließend die Stulpschraube anziehen.



- 5 Verschieben Sie den Innenknopf auf der Welle bis Sie das gewünschte Maß erreicht haben. Bitte achten Sie darauf, dass der Abstand Drehknopf/ Türbeschlag mindestens 1mm beträgt. Befestigen Sie anschließend den Drehknopf über die Inbus-Schraube.

- 6 Bevor Sie den Außenknopf befestigen, prüfen Sie bitte, ob Sie die mitgelieferte Abdeckung für den Profilzylinderausschnitt einsetzen möchten. In diesem Fall ziehen Sie die Schutzfolie ab und befestigen die Abdeckung im Ausschnitt des Schlosses.



- 7 Schieben Sie den Außenknopf in die gewünschte Position auf der Welle und befestigen Sie diesen im Abstand von mindestens 1 mm zum Beschlag über die Inbus-Schraube.



- 8 Der Funktionstest muss bei geöffneter Tür durchgeführt werden.

Batteriewechsel Knauf (Innenseite)

- 1 Lösen Sie mit dem beigelegten Inbusschlüssel die obere Madenschraube am Deckel des Zylinders. Diese kann nur bis zum Öffnen des Deckels ausgedreht werden und fällt nicht heraus.
- 2 Klappen Sie den Deckel auf

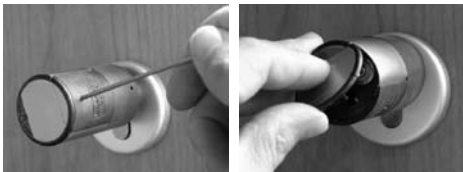

- 3 Wechseln Sie die Batterien. Achten Sie dabei auf die richtige Batteriepolung, die auf dem Gehäuse an der gekennzeichneten Stelle aufgebracht ist.
- 4 Montieren Sie den Deckel erneut.

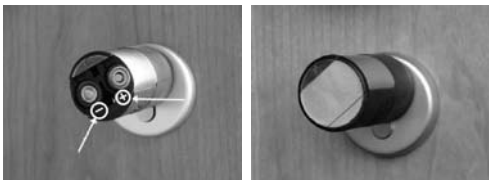

Funktion des Notschlüssels (Außenseite)

Mit dem mechanischen Notschlüssel verschaffen Sie sich Zutritt bei Störungen des Systems.

- 1 Notschlüssel am Gelenk aufklappen und anschließend durch den angedeuteten Schlitz auf der Abdeckung einführen.

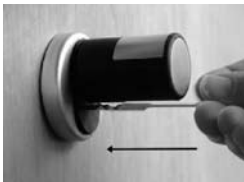

- 2 Schlüssel um 90° im Uhrzeigersinn drehen. Dabei eventuell den Außenknauf ein wenig nach rechts und links bewegen, um den Mechanismus freizugeben.
- 3 Drehen des Außenknaufes. Die Öffnung erfolgt nach spätestens einer vollen Umdrehung.

Schlüssel wieder zurückdrehen und herausziehen. Zum Schließen des Notschlusses muss der Drehknauf zwei Umdrehungen in beide Richtungen gedreht werden.

Dear Customer,

Thank you very much for choosing the electronic lock system TSE 5000 by BURG-WÄCHTER. This system has been developed and manufactured using the latest technical potential and satisfies high security requirements. The electronic cylinder can be used easily without any boring and installation of cables in any door prepared for profile cylinder up to a door thickness of 120 mm. The electronic cylinder is perfectly suitable for both new installations and upgrading. Further, the BURG-WÄCHTER TSE 5000 system will offer you a variety of possibilities, e.g. which indent media you may use. Please read more to this on the following pages.

Important: Please read the entire User Manual before you start programming.
Enjoy your new lock system.

TSE Set 5001 PINCODE

The electronic cylinder is operated with a 6-digit code. As an option, also the radio controlled key TSE 5103 E-KEY can be used.

TSE 5001 PINCODE functions (as standard)

- Total number of users: up to 48
- To each pincode user (except administrator) also an E-KEY can be assigned.

Optional locking media

- Radio controlled key TSE 5103 E-KEY

Time functions

- User timer (up to 24 different time windows)*
- Permanent timer (up to 16 different time windows)*
- * (only together with an appropriate TSE software)

History function

- Storing of last 600 events
(readout by optional TSE software)

Administrator code

- Factory set to 1-2-3-4-5-6 (please be sure to modify)

Power supply

- 4 x MIGNON LR6 AA ALKALINE

Optical signaling

Optical signaling in the form of a LED is incorporated in the knob on the inner side of the door. This LED informs you on the following:

- 1 x brief: lock has been opened
- 2 x brief: lock has been shut
- every 5 sec. 1 x brief: permanent opening activated
- 1 x brief, 1 x long, 2 sec. pause, repeated: lock in programming mode
- 5 x brief, 2 sec. pause, repeating at 20 sec. battery empty

Technical data

Blocking times	After 3 × wrong code is entered 1 minute, then always 3 minutes
Display	Adjustable to 12 languages
Power supply	4 × MIGNON LR6 AA ALKALINE
Optimum ambient conditions	-15 °C/+40 °C/Up to 95 % rel. air humidity (noncondensing) Allowed temperature range: -20 °C/+50 °C <i>As a result of extreme temperature changes, the display can react slowly or darken.</i>

TSE Set 5002 FINGERSCAN

Using this ident medium, you can control the cylinder based on fingerscan. In addition, the cylinder can be controlled by entering a 6-digit code.

Up to 24 fingers can be programmed using the keypad. The users are set separately (USER XXX_FP). In case a code and/or E-KEY is to be assigned additionally to a user, this needs to be set separately.

Attention! The finger scanner must not be cleaned with detergents. Please use a slightly moist cloth for this purpose. Please make sure that the finger scan sensor is not exposed to direct rain.

TSE 5002 FINGERSCAN functions (as standard)

- Total number of users: up to 48
 - of which number of fingerscans: up to 24
- To each code user (except administrator) also an E-KEY can be assigned
- To each E-KEY user a code can be assigned

Optional locking media

- Radio controlled key TSE 5103 E-KEY

Time functions

- User timer (up to 24 different time windows) *
- Permanent timer (up to 16 different time windows) *
- * (only together with an appropriate TSE software)
- * Presumably as from december 2009 it will be possible to programme a fingerscan considering also the time functions

History function

- Storing of last 600 events (readout by optional TSE software)

Administrator code

- Factory set to 1-2-3-4-5-6 (please be sure to modify)

Power supply

- 4 × MIGNON LR6 AA ALKALINE

Optical signaling

Optical signaling in the form of a LED is incorporated in the knob on the inner side of the door. This LED informs you on the following:

- 1 × brief: lock has been opened
- 2 × brief: lock has been shut
- every 5 sec. 1 × brief: permanent opening activated
- 1 × brief, 1 × long, 2 sec. pause, repeated: lock in programming mode
- 5 × brief, 2 sec. pause, repeating at 20 sec. battery empty

Technical data

Blocking times	After 3 × wrong code is entered 1 minute, then always 3 minutes
Display	Adjustable to 12 languages
Power supply	4 × MIGNON LR6 AA ALKALINE
Optimum ambient conditions	-15 °C/+40 °C/Up to 95 % rel. air humidity (noncondensing) Allowed temperature range: -20 °C/+50 °C <i>As a result of extreme temperature changes, the display can react slowly or darken.</i>

TSE Set 5003 E-KEY

The electronic cylinder is operated by the radio controlled key E-KEY. The principle of its function is similar to that of a car locking system. The cylinder can be controlled when the button is pressed once. The E-KEY can be programmed afterwards via a keypad or a TSE software. The radio range of the E-KEY is up to 3 m.

TSE 5003 E-KEY functions (as standard)

- Total number of users: up to 48

Optional locking media

- TSE 5103 E-KEY
- TSE 6101 Keypad PIN
- TSE 6102 Keypad FS (up to 24 fingerscans possible)

Time functions

- User timer (up to 24 different time windows) *
- Permanent timer (up to 16 different time windows) *
- * (only together with an appropriate TSE software)

History function

- Storing of last 600 events (readout by optional TSE software)

Administrator code

The code is delivered on a separate sticker. Please store it carefully.

Attention: If the code gets lost it is impossible to change any programming or use any of the administrator functions.

Power supply cylinder

- 2 × MIGNON LR6 AA ALKALINE

Power supply E-KEY

- 1 × CR 2032

Optical signaling

Optical signaling in the form of a LED is incorporated in the knob on the inner side of the door. This LED informs you on the following:

- 1 × brief: lock has been opened
- 2 × brief: lock has been shut
- every 5 sec. 1 × brief: permanent opening activated
- 1 × brief, 1 × long, 2 sec. pause, repeated: lock in programming mode
- 5 × brief, 2 sec. pause, repeating at 20 sec. battery empty

Description of the menu functions

In the following the functions for the products TSE 5001 and TSE 5002 are described.

Menu functions

Menu code change

Changing the administrator code and the user codes

- Activate the keypad using the *ON/Enter* key
- Then press *Function*. "Menu/Code change..." is displayed
- Confirm your choice with *ON/Enter*. Now you can use the keys 1 or 2 to scroll until the user, whose user code should be changed, is displayed
- Confirm with *ON/Enter*
- Enter the so far valid (previous) code and press *ON/Enter*
- Enter the new code confirm it with *ON/Enter*
- Repeat your entry and confirm it again with *ON/Enter*.
After a successful entry, "Code change completed!" is displayed

Menu Language/Sprache

Language setup

- Activate the keypad using the *ON/Enter* key
- Then press *Function*. "Menu/Code change" is displayed
- Scroll using the 2 key till reaching the appropriate menu item
- Confirm it with *ON/Enter*
- Scroll using the keys 1 or 2 until the required language is displayed
- Confirm it with *ON/Enter*

Menu Administrator

Various submenus are available under the Administrator menu.

- Activate the keypad using the *ON/Enter* key
- Then press *Function*. "Menu/Code change..." is displayed
- Scroll using the 2 key till reaching the appropriate menu item.
- Confirm it with *ON/Enter*
- You can now use the scroll function to choose the following submenus:

Submenu user create

- Confirm it with *ON/Enter*. Now you can choose between entering a user code, programming an E-KEY or saving a fingerscan (fingerscan only for TSE 5002 or with keypad TSE 6102 FS) or programming a transponder (only available for series TSE 6000).
- Scroll till reaching the appropriate function and confirm it with *ON/Enter*

• Create code

- Enter the administrator code in order to acquire the authorization for programming
- The next free memory cell is indicated (e.g. USER.0003)
- Enter the 6 digit code and confirm it 2 × with *ON/Enter*
- "Data are stored" is displayed

• Create E-KEY

- Enter the administrator code in order to acquire the authorization for programming
- The next free memory cell is indicated (e.g. USER.003), press *ON/Enter*
- Bring the E-KEY into the programming mode (see the E-KEY manual)
- Then confirm 2 × with *ON/Enter*
- "Data are stored" is displayed

• Create Fingerscan

- (fingerscan only for TSE 5002 or with keypad TSE 6102 FS)
- Enter the administrator code in order to acquire the authorization for programming
- "Teach-in finger" is displayed
- Move the finger to be registered 5 × straight over the sensor (the number of these actions is counted on the display)
- "User_XXX_FP created" is displayed

• Create Transponder

The function is available only for series TSE 6000 System.

Submenu E-KEY assign

Using this function, you can subsequently assign an E-KEY to an already existing user. For this purpose, proceed as follows:

- Enter the administrator code in order to acquire the authorization for programming
- Scroll till reaching the user, to whom you intend to assign an E-KEY, and confirm 2 × with *ON/Enter*
- Bring the E-KEY into the programming mode (see the E-KEY manual)
- Once the E-KEY is in the programming mode, confirm on the keypad with *ON/Enter*
- “Data has been saved” is displayed

Submenu delete

Using this menu, you can delete a user.

- Scroll till reaching the appropriate menu and confirm it with *ON/Enter*
- Enter your administrator code
- Scroll till reaching the user or the ident medium (E-KEY) you intend to delete and confirm your selection 2 × with *ON/Enter*
- “Data record is deleted” is displayed

Submenu Timer functions

This is intended for setting the time and date

• Time entry:

- Select the function with *ON/Enter*
- Enter the hour (2 digits), confirm with *ON/Enter*
- Enter the minutes (2 digits), confirm with *ON/Enter*
- Data has been saved

• Date entry:

- Select the function with *ON/Enter*
- Enter the day (2 digits), confirm with *ON/Enter*
- Enter the month (2 digits), confirm with *ON/Enter*
- Enter the year (2 digits), confirm with *ON/Enter*
- Data has been saved

Submenu TSE-Setup

General system settings

• RFID channel

The radio channel can be set up here (12 channels to select from). This can be required when the radio channel is already used by another application, e. g. WLAN, which can possibly lead to interference. In such case, please select another channel with a spacing of at least 3 channels.

• Priority

In case the door cannot be opened after several attempts with the E-KEY, the priority of the door can be increased by this function. Conversely, it can be advisable in such a case to reduce the priority of doors in a direct vicinity.

• Restructure

The use of this function is recommended when several users have been deleted.

• Install keyboard

After a replacement of the cylinder or the keypad, the two units have to be newly aligned, so that they can resume communication.

Registration of a keypad

- Activate the keypad using the *ON/Enter* key
- Then press Function. “Menu/Code change” is displayed
- Then use the keys 1 or 2 to scroll till reaching the Administrator menu
- Confirm with *ON/Enter*
- Use the keys 1 or 2 to scroll till reaching the Admin. Setup TSE setup menu
- Confirm with *ON/Enter*
- Use the keys 1 or 2 to scroll till reaching the Admin. Setup Register menu
- Enter the admin code of the unit to be registered
- “Data has been changed” is displayed after a successful registration

Attention: Make sure that no other powered TSE unit is placed within a direct reach of the device when registering a new keypad or a new cylinder, as such unit could be mistakenly addressed instead of the intended one. When in doubt, disconnect such units from power.

Submenu FS-Reset

(fingerscan only for TSE 5002 or with keypad TSE 6102 FS)

All the stored fingerprints are deleted, however, the corresponding users are retained. Please select this menu and follow the instructions on the display in case of repeated error functions related to the use of fingerscans.

Menu Key sync.

In this menu item, the channel of the E-KEY can be adapted to the channel of the input unit. This function is necessary when the radio channel of the cylinder is modified, although E-KEYs with the old channel setup are still in use.

- Press *ON/Enter*
- Bring the E-KEY into the programming mode (see the E-KEY manual)
- “Data has been saved” is displayed

Menu Info

The version and serial numbers of the system are displayed using this function.

User Manual TSE E-KEY

The E-KEY is intended as radio transmitter for releasing the cylinder. The E-KEY can be programmed by means of a keypad or of a TSE software. The radio range of the E-KEY is up to 3 m. The principle of its function is similar to that of a car locking system. The cylinder can be controlled when the button is pressed once.

E-Key functions

Door opening:

- Press 1 x briefly, green LED flashes
- Automatic function (only together with a keypad)
Hold the button pressed for 6 seconds, green LED flashes briefly 2 x in a row

In the automatic mode the door can be opened by pressing the *On/Enter* button on the keypad. For this purpose, the E-Key must be within the radio range. This function is automatically deactivated after a period of 15 minutes.

Programming mode:

The programming mode has three purposes:

- Registration of an E-Key by means of a keypad or of a TSE software
- Synchronization of the radio signal set up in the E-Key with the channel set in the lock
- Searching for the E-Key within the TSE software

E-Key programming

When programming the E-Key for the first time, please press the button once (green LED flashes) when being required to do so by the keypad or by the software.

When programming the E-Key later on, please keep the button pressed for a period of 10 seconds, until the green LED flashes three times in a row. Then release the button.

Remarks

In case the door opens with a delay of 3 to 7 seconds after the button on the E-Key is pressed once, and the red LED flashes, the battery (CR2032) in the E-Key should be replaced immediately.

In case the door opens with a delay of 3 to 7 seconds after the button on the E-Key is pressed once, and the red LED does not flash, the batteries (2 x 1.5V LR06 alkaline) in the cylinder should be replaced. This is also valid for the keypad if existing.

Battery replacement

- 1 Open the housing cover by carefully forcing open the detent lugs.
- 2 Lift the silicon pad and replace the battery.
- 3 Clap the silicon pad back and close the cover.



Assembly instruction cylinder TSE 5000

The installation of the TSE cylinder is described below.

Please read this Assembly Manual carefully before the assembly and then store it at a safe place.

The cylinder is provided with a special detent system offering you a possibility to use the cylinder for doors up to a thickness of 120 mm (60/60 mm, measured at the cylinder fixing screw). No prior adjustment is necessary.

The fixing of the rotary knobs is provided with an incorporated locking screw in each knob.

Outer side
Outer knob

Inner side
Inner knob

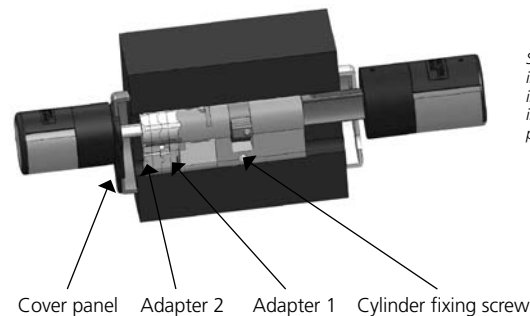

Schematic illustration of an installed cylinder incl. both adapter pieces.

Remark

The base size of the cylinder is 30 mm per side. When delivered, the cylinder is completely collapsed (the smallest door thickness). Before you insert the cylinder into the door, you should adjust it to your door thickness.

When installing the cylinder, proceed as follows:

- 1 Take a rough measurement of the door thickness (incl. fittings).
- 2 Pull the outer knob from the shaft, move the inner knob over the detent system (spacing 2.85 mm) to the required dimension.

Attention: Never pull the inner knob completely from the shaft, this can lead to damaging of the electronics.

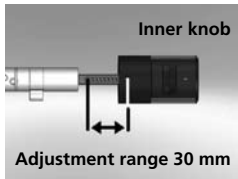

Schematic illustration of setup of the inner knob

- 3 Depending on the door thickness, you can affix an appropriate adapter on the outer side, in order to improve the path for the emergency key.

The following combinations are possible:

Space detent bolt / mounting (mm) on the outer side	Adapter 1	Adapter 2
< 43	–	–
44–53	X	–
54–60	X	X

X: To be selected
–: Not provided

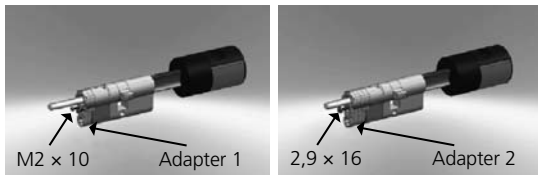

Table: cylinder fixing screw/mounting [mm] on the outer side and the required adapter.

- 4 Move the TSE cylinder from inside to outside through the mortise lock into the door and then tighten the cylinder fixing screw.



- 5 Shift the inner knob over the shaft until attaining the required dimension. Please make sure that the clearance between the knob and the door mounting is at least 1 mm. Then fix the knob using the hex key.
- 6 Before you fix the outer knob, please consider whether you wish to use the attached cover panel for the profile cylinder section. If so, remove the protective films and fix the cover panel onto the fitting.



- 7 Shift the outer knob into the required position on the shaft and fix it with a clearance of at least 1 mm from the mounting using the hex key.



- 8 Remove the battery protective strip from the inner knob.
- 9 The function test should be performed with an open door.

Replacement of batteries – knob (inner side)

- 1 Using the attached hex key, loose the top locking screw on the knob cover. It can be turned out only up to the opening of the cover and will not fall out.
- 2 Lift the cover up.

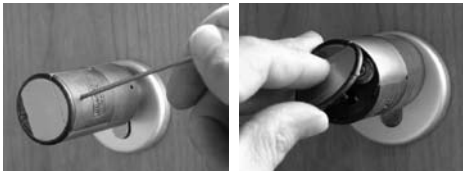

- 3 Replace the batteries. Make sure the batteries are inserted with a correct polarity, indicated at the marked point on the housing.
- 4 Replace the cover.

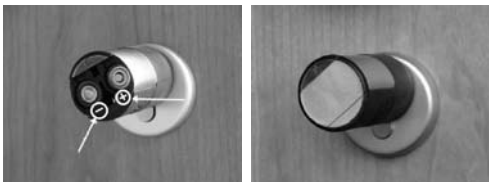

Emergency key function (outer side)

Using the emergency key, you can provide access in case of failure of the system.

- 1 Swing the emergency key open and then insert it into the indicated slot in the cover panel.

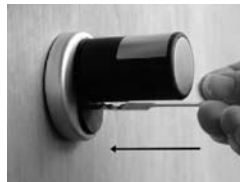

- 2 Turn the key 90° clockwise. If required, move the outer knob slightly to the right and left in order to release the mechanism.
- 3 Turn the outer knob. The lock opens when fully turned, at the latest.

Turn the key to its initial position and take it out. To close the emergency lock, the knob shall be turned twice fully in both directions.

Attention: The lock may neither be greased nor oiled!

Cher client,

Merci d'avoir choisi le système de fermeture électronique TSE de la série 5000 de BURG-WÄCHTER. Ce système a été conçu et fabriqué avec les moyens techniques les plus récents et satisfait les exigences de sécurité les plus hautes.

Le montage du cylindre électronique ne pose aucun problème. On l'installe sans perçage ni pose de câbles sur toute porte ayant une serrure à perçage pour cylindre profilé jusqu'à une épaisseur de porte de 120 mm. Le cylindre électronique est parfait tant pour une nouvelle installation que pour un équipement ultérieur. Le TSE série 5000 de BURG-WÄCHTER vous permet d'utiliser différents médiums d'identification. Pour informations plus détaillées, veuillez consulter le mode d'emploi.

Important: Veuillez lire le mode d'emploi en entier avant de commencer la programmation. Nous vous souhaitons de profiter pleinement de votre nouveau système de fermeture.

TSE Set 5001 PINCODE

L'utilisateur peut commander le cylindre au moyen d'un code à 6 chiffres. En option, on peut aussi utiliser la télécommande TSE 5103 E-Key.

TSE 5001 PINCODE fonctions (standard)

- Nombre total d'utilisateurs: jusqu'à 48
- Possibilité d'attribuer une E-Key à chaque utilisateur pincode (sauf Administrateur)

Médiums de fermeture optionnels

- Télécommande TSE 5103 E-Key

Fonctions de temps

- User-Timer (jusqu'à 24 créneaux horaires différents)*
- Permanent-Timer (jusqu'à 16 créneaux horaires différents)*
- * (seulement en corrélation avec le logiciel TSE correspondant)

Fonctions histoire

- Enregistrement des 600 derniers événements (lisible au moyen d'un logiciel TSE optionnel)

Code administrateur

- code usine 1-2-3-4-5-6 (à modifier absolument)

Tension d'alimentation

- 4 x MIGNON LR6 AA ALKALINE

Signalisation optique

Sur le bouton de porte, côté intérieur, se trouve une signalisation optique sous forme de diode. Cette diode vous fournit les informations suivantes :

- 1 x court : Serrure s'ouvre
- 2 x court : Serrure se ferme
- toutes le 5 sec. 1 x brièvement : ouverture permanente activée
- 1 x court, 1 x long, 2 sec. pause, répétition : Serrure en mode programmation
- 5 x court, 2 sec. pause, répétition pendant 20 sec. batterie épuisée

Données techniques

Temps de blocage	Après 3 fausses entrées 1 minute, ensuite trois minutes chaque fois
Display	réglable sur 12 langues
Alimentation électrique	4 x MIGNON LR6 AA ALKALINE
Conditions ambiantes optimales	-15°C/+40°C/Humidité relative de l'air jusqu'à 95% (sans condensation) Zone de température autorisée : -20°C/+50°C <i>Le display peut réagir lentement en présence de changements extrêmes de température.</i>

TSE Set 5002 FINGERSCAN

L'utilisateur peut commander le cylindre au moyen d'un doigt qui a été programmé. En option, on peut commander le cylindre au moyen d'un code à 6 chiffres.

24 doigts différents peuvent être programmés en passant par le clavier. On établit les utilisateurs séparément (USER XXX_FP). Si on veut attribuer aussi un code et/ou E-Key à un utilisateur, il faut l'établir séparément.

Attention! Ne pas nettoyer le Fingerscan avec des produits de nettoyage. N'utilisez qu'un linge légèrement humide. Assurez-vous que le Fingerscan n'est pas exposé directement à la pluie.

TSE 5002 FINGERSCAN fonctions (standard)

- Nombre total d'utilisateurs: jusqu'à 48 en nombre de Fingerscans: jusqu'à 24
- Possibilité d'attribuer une E-Key à chaque utilisateur pincode (sauf Administrateur).

Médiums de fermeture optionnels

- TSE 5103 E-KEY

Fonctions de temps

- User-Timer (jusqu'à 24 créneaux horaires différents)*
- Permanent-Timer (jusqu'à 16 créneaux horaires différents)*
- * (seulement en corrélation avec le logiciel TSE correspondant)
- * Probablement à.p.d. décembre 2009 la programmation d'un fingerscan sera possible compte tenu des fonctions de temps

Fonctions histoire

- Enregistrement des 600 derniers événements (lisible au moyen d'un logiciel TSE optionnel)

Code administrateur

- code usine 1-2-3-4-5-6 (à modifier absolument)

Tension d'alimentation

- 4 × MIGNON LR6 AA ALKALINE

Signalisation optique

Sur le bouton de porte, côté intérieur, se trouve une signalisation optique sous forme de diode. Cette diode vous fournit les informations suivantes :

- 1 × court : Serrure s'ouvre
- 2 × court : Serrure se ferme
- toutes le 5 sec. 1 × brièvement : ouverture permanente activée
- 1 × court, 1 × long, 2 sec. pause, répétition : Serrure en mode programmation
- 5 × court, 2 sec. pause, répétition pendant 20 sec. batterie épuisée

Données techniques

Temps de blocage	Après 3 fausses entrées 1 minute, ensuite trois minutes chaque fois
Display	réglable sur 12 langues
Alimentation électrique	4 × MIGNON LR6 AA ALKALINE
Conditions ambiantes optimales	-15 °C / +40 °C / Humidité relative de l'air jusqu'à 95 % (sans condensation) Zone de température autorisée : -20 °C / +50 °C <i>Le display peut réagir lentement en présence de changements extrêmes de température.</i>

TSE Set 5003 E-KEY

Le E-Key sert d'émetteur radio pour libérer le cylindre. Le principe de fonctionnement est semblable à celui du système de fermeture d'une voiture. Pour actionner le cylindre il suffit d'appuyer une fois sur le bouton. On peut programmer le E-Key ultérieurement au moyen d'un Keypad ou d'un logiciel TSE. La portée du E-Key est de 3 m.

TSE 5003 E-Key fonctions (standard)

- Nombre total d'utilisateurs: jusqu'à 48

Médiums de fermeture optionnels

- TSE 5103 E-KEY
- TSE 6101 Keypad PIN
- TSE 6102 Keypad FS (jusqu'à 24 fingerscans possible)

Fonctions de temps

- User-Timer (jusqu'à 24 créneaux horaires différents)*
 - Permanent-Timer (jusqu'à 16 créneaux horaires différents)*
- * (seulement en corrélation avec le logiciel TSE correspondant)

Fonctions histoire

- Enregistrement des 600 derniers événements (lisible au moyen d'un logiciel TSE optionnel)

Code administrateur

Le code sera livré sur un autocollant particulier. Celui-ci est à conserver soigneusement. **Attention :** à perte il n'est plus possible de changer la programmation ou d'utiliser les fonctions d'administrateur.

Tension d'alimentation cylindre

- 2 × MIGNON LR6 AA ALKALINE

Tension d'alimentation E-Key

- 1 × CR 2032

Signalisation optique

Sur le bouton de porte, côté intérieur, se trouve une signalisation optique sous forme de diode. Cette diode vous fournit les informations suivantes :

- 1 × court : Serrure s'ouvre
- 2 × court : Serrure se ferme
- toutes le 5 sec. 1 × brièvement : ouverture permanente activée
- 1 × court, 1 × long, 2 sec. pause, répétition : Serrure en mode programmation
- 5 × court, 2 sec. pause, répétition pendant 20 sec. batterie épuisée

Description des fonctions du menu

Ci-après les fonctions pour les produits TSE 5001 et TSE 5002 sont détaillés :

Fonctions du menu

Menu modif. Code

Modification du code administrateur ainsi que du code utilisateur

- Connectez le clavier avec la touche *ON/Enter*
- Appuyez sur fonction. L'affichage « menu/modification du code » apparaît
- valider avec *ON/Enter*. Avec la touche *1* ou *2* vous pouvez dérouler jusqu'à affichage de l'utilisateur dont vous voulez changer le code
- Valider avec *ON/Enter*
- Entrer le code (ancien) en vigueur jusqu'à présent et appuyez sur *ON/Enter*
- Entrer le nouveau code et valider avec *ON/Enter*
- Entrer encore une fois le nouveau code et valider avec *ON/Enter*.
Si l'entrée est correcte apparaît l'affichage « les données on été enregistrées »

Menu Langue / Language

Réglage de langue

- Connectez le clavier avec la touche *ON/Enter*
- Appuyez ensuite sur fonction. L'affichage « Menu Modif. Code »
- Déroulez avec la touche *2* jusqu'à apparition du menu mentionné ci-dessus
- Validez avec *ON/Enter*
- Déroulez avec la touche *1* ou *2* jusqu'à apparition de la langue souhaitée
- Validez avec *ON/Enter*

Menu Administrateur

Plusieurs sous-menus sont à votre disposition au menu administrateur.

- Connectez le clavier avec la touche *ON/Enter*
- Appuyer ensuite sur fonction. L'affichage « menu/modification du code »
- Déroulez avec la touche 2 jusqu'au point de menu ci-dessus
- Validez avec *ON/Enter*
- Vous pouvez en déroulant sélectionner l'un des sous-menus suivants :

Sous-menu Créer util.

- Validez avec *ON/Enter*. Vous pouvez maintenant soit attribuer un code utilisateur, soit programmer un E-Key, soit un Fingerscan (seulement en relation avec TSE 5002 ou avec Keypad TSE 6102 FS) soit programmer un transpondeur (seulement disponible avec série TSE 6000)
- Dérouler jusqu'à la fonction correspondante et valider avec *ON/Enter*

• Créer Util... code

- Entrer le code administrateur pour obtenir l'autorisation de programmer
- La case mémoire la plus proche s'affiche (par ex. USER.003)
- Entrer le code à 6 chiffres et valider 2 × avec *ON/Enter*
- L'affichage « les données ont été enregistrées » apparaît

• Créer Util... E-Key

- Entrer le code administrateur pour obtenir l'autorisation de programmer.
- La case mémoire la plus proche s'affiche (par ex. UTILISATEUR.003)
- Mettre le E-Key en mode de programmation (voir instructions E-Key)
- Valider 2 × avec *ON/Enter*
- L'affichage « les données ont été enregistrées » apparaît

• Créer Util... Fingerscan

(Fingerscan seulement en relation avec TSE 5002 ou avec keypad TSE 6102 FS)

- Entrer le code administrateur pour obtenir l'autorisation de programmer
- Le display affiche « enregistrer un doigt »
- Passez le doigt à enregistrer 5 fois sur le milieu du capteur (le nombre de fois s'affiche sur le display)
- Le display affiche « User_XXX_FP cree avec succes »

• Créer Util... Transponder

Cette fonction est seulement disponible avec la série TSE 6000 System.

Sous-menu Attribuer E-Key

Cette fonction vous permet d'attribuer ultérieurement une clé-radio E-Key à un utilisateur déjà existant. Faire comme suit :

- Entrer le code administrateur pour obtenir l'autorisation de programmer
- Dérouler jusqu'à l'utilisateur auquel vous désirez attribuer un E-Key et valider 2 × avec *ON/Enter*
- Mettre le E-Key en mode de programmation (voir instructions E-Key), valider 2 × avec *ON/Enter*
- Dès que le E-Key est en mode de programmation valider avec *ON/Enter*
- L'affichage « *Données ont été sauvegardées!* » apparaît

Sous-menu Effacer

Ce menu vous permet d'effacer un utilisateur.

- Dérouler jusqu'au menu correspondant et valider avec *ON/Enter*
- Entrez le code administrateur
- Déroulez jusqu'à l'utilisateur ou le médium d'identification que vous voulez effacer et valider 2 × avec *ON/Enter*
- L'affichage « bloc de données effacé » apparaît

Sous-menu Fonctions temps

Ici vous pouvez régler l'heure et la date

• Réglage de l'heure :

- Choix de la fonction avec *ON/Enter*
- Entrez l'heure (2 chiffres), validez avec *ON/Enter*
- Entrez la minute (2 chiffres), validez avec *ON/Enter*
- Les données sont enregistrées

• Réglage de la date :

- Choix de la fonction avec *ON/Enter*
- Entrez le jour (2 chiffres), validez avec *ON/Enter*
- Entrez le mois (2 chiffres), validez avec *ON/Enter*
- Entrez l'année (2 chiffres), validez avec *ON/Enter*
- Les données sont enregistrées

Sous-menu TSE-Setup

Réglages généraux du système

• Canal radio

Ici on peut régler le canal radio (12 canaux sont disponibles). Ceci peut s'avérer nécessaire quand le canal radio est déjà occupé par une autre application par ex. W-Lan ce qui pourrait causer des dérangements. Dans ce cas veuillez choisir un autre canal éloigné d'au moins 3 canaux.

• Priorité

Si après plusieurs actionnements du E-Key la porte en question ne se débloque pas, cette fonction peut augmenter la priorité de la porte. Inversement il peut, dans un cas semblable, être recommandable de réduire la priorité des portes en voisinage direct.

• Réorganiser

Il est recommandé d'appeler cette fonction après avoir effacé plusieurs utilisateurs.

• Identification

Après avoir remplacé le cylindre ou le clavier les deux unités doivent être accordées l'une à l'autre pour que la communication soit possible.

Enregistrer un clavier

- Connectez le clavier avec la touche *ON/Enter*
- Appuyez sur la touche fonction.
L'affichage « menu /modification du code » apparaît
- Avec la touche *1* ou *2* vous pouvez dérouler pour accéder au menu administrateur
- Validez avec *ON/Enter*
- Avec la touche *1* ou *2* vous pouvez dérouler pour accéder au menu Administrateur / Réglages TSE Setup
- Validez avec *ON/Enter*
- Avec la touche *1* ou *2* vous pouvez dérouler pour accéder au menu administrateur. enregistrer Setup
- Entrez le code administrateur de l'unité à enregistrer
- Après l'enregistrement s'affiche le message
« *Données ont été sauvegardées!* »

Attention: Assurez-vous lors de l'enregistrement d'un nouveau clavier ou d'un nouveau cylindre qu'il n'y a au voisinage immédiat aucune autre unité TSE sous tension car celles-ci pourraient réagir par erreur. En cas de doute mettre auparavant toutes ces unités hors tension.

Sous-menu FS-Reset

(seulement conjointement avec TSE 5002 ou avec Keypad TSE 6102 FS)
Tous les Fingerscans enregistrés sont effacés, les utilisateurs correspondants sont cependant conservés. En cas d'erreurs répétées lors de l'utilisation du Fingerscan, sélectionnez ce menu et suivez les indications affichées sur le display

Menu Synchron. E-Key

Sur ce point de menu le canal radio du E-Key peut être adapté à celui de l'unité d'entrée. Cette fonction devient nécessaire dès que le canal radio du cylindre est changé bien qu'il y ait encore des E-Keys qui fonctionnent sur l'ancien réglage de canal radio.

- Appuyez sur *ON/Enter*
- Mettez la clé-radio en mode de programmation (voir instructions E-Key)
- L'affichage « *Données ont été sauvegardées!* » apparaît

Menu Info

Cette fonction permet d'afficher la version et le numéro de série du système.

Mode d'utilisation

Le E-Key sert d'émetteur radio pour libérer le cylindre. On peut programmer le E-Key ultérieurement au moyen d'un Keypad ou d'un logiciel TSE. La portée du E-Key est de 3 m. Le principe de fonctionnement est semblable à celui du système de fermeture d'une voiture. Pour actionner le cylindre il suffit d'appuyer une fois sur le bouton.

Fonctions du E-Key

Ouverture de la porte:

- Appuyer 1 x brièvement, la diode verte clignote
- Fonction automatique (seulement conjointement avec Keypad)
Appuyer sur le bouton pendant 6 sec. la diode verte clignote brièvement 2 fois consécutives.

En mode automatique il est possible d'ouvrir la porte rien qu'en appuyant sur la touche *On/Enter* du Keypad. Pour cela le E-Key doit se trouver à proximité. Après 15 minutes cette fonction se désactive automatiquement.

Mode de programmation:

Le mode de programmation a trois fonctions:

- Enregistrement des E-Keys au moyen d'un Keypad ou d'un logiciel TSE
- Synchronisation du réglage de canal radio du E-Key avec celui dans la serrure
- Recherche du E-Key dans le logiciel TSE

Programmation du E-Key

Lors de la première programmation du E-Key veuillez, après y avoir été invité par le Keypad ou le logiciel, appuyer une fois sur le bouton (la diode verte clignote).

Pour les programmations ultérieures du E-Key veuillez appuyer chaque fois sur le bouton pendant 10 sec. jusqu'à ce que la diode verte ait clignoté 3 fois consécutives. Ensuite relâcher le bouton.

Informations

Si, après avoir appuyé une fois sur le bouton du E-Key, vous constatez que la porte ne s'ouvre qu'après 3 à 7 secondes et que simultanément la diode rouge clignote, il faut changer immédiatement la batterie (CR2032).

Si, après avoir appuyé une fois sur le bouton du E-Key, vous constatez que la porte ne s'ouvre qu'après 3 à 7 secondes sans clignotement de la diode rouge, il faut changer les batteries dans le cylindre (2 x 1,5V LR06 Alcaline).

Changement de batterie

- 1 Ouvrez le couvercle du boîtier en levant prudemment le mécanisme d'enclenchement.
- 2 Soulevez la natte de silicone et changez la batterie.
- 3 Rabattez la natte de silicone et refermez le boîtier.



Instructions de montage cylindre TSE 5000

Nous allons expliquer le montage du cylindre TSE. Veuillez lire ces instructions de montage attentivement jusqu'au bout avant de procéder au montage. Conservez ces instructions.

Le cylindre a un système spécial d'enclenchement qui vous permet de l'utiliser pour des portes d'une épaisseur allant jusqu'à 120 mm (60/60, mesuré à partir de la vis de fixation du cylindre). Il n'est pas nécessaire de mesurer au préalable.

La fixation du bouton s'effectue chaque fois par une vis sans tête.

Côté extérieur
Bouton extérieur

Côté intérieur
Bouton intérieur

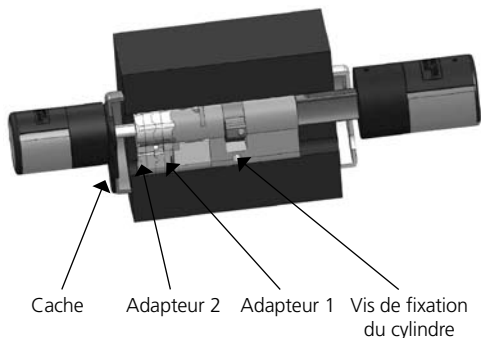

Figure déplacement du cylindre monté avec les deux pièces adaptateurs.

Information

La dimension de base du cylindre est de 30 mm de chaque côté. À la livraison le cylindre est complètement resserré (pour la plus petite épaisseur de porte). Avant de monter le cylindre sur la porte il faut l'ajuster à l'épaisseur de la porte.

Figure déplacement du cylindre monté avec les deux pièces adaptateurs.

Pour le montage procéder ainsi:

- 1 Détermination approximative de l'épaisseur de la porte (y compris ferrures).
- 2 Tirer le bouton extérieur de l'axe, pousser le bouton intérieur sur le système d'enclenchement (distances 2,85 mm) jusqu'à la dimension souhaitée.

Attention: Ne pas retirer le bouton intérieur complètement de l'axe, ce ci peut endommager l'électronique.

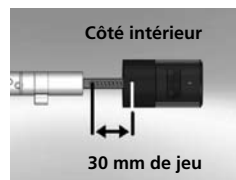

Figure déplacement du bouton intérieur

- 3 Selon l'épaisseur de la porte vous pouvez poser des adaptateurs sur la face extérieure pour obtenir un meilleur guidage de la clé de secours.

Les combinaisons suivantes sont possibles:

Distance vis de fixation / ferrure (mm) côté extérieur	Adaptateur 1	Adaptateur 2
< 43	–	–
44–53	X	–
54–60	X	X

X: Choix

–: non prévu

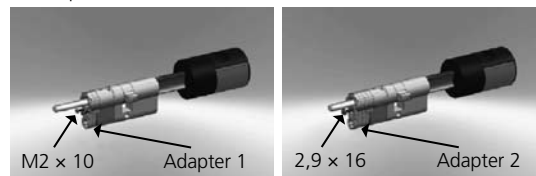

Tab.: Distance vis de fixation / ferrure (mm) côté extérieur et adaptateurs requis

- 4 Pousser le cylindre TSE de l'intérieur vers l'extérieur dans la serrure encastrée dans la porte et visser la vis de fixation.



5 Pousser le bouton intérieur pour atteindre la distance souhaitée. S'assurer que la distance bouton/ferrure est d'au moins 1 mm. Fixer ensuite le bouton au-dessus de la vis inbus.

6 Avant de fixer le bouton extérieur, veuillez décider si vous allez utiliser le cache prévu pour masquer la découpe du cylindre profilé lequel fait partie de la livraison. Dans ce cas retirer la feuille de protection et fixer le cache dans l'ouverture de la serrure.



7 Pousser le bouton extérieur sur l'axe pour obtenir la position souhaitée et le fixer à une distance d'au moins 1 mm de la ferrure avec la vis inbus.



8 Enlever la bande de sécurité de batterie sur le bouton intérieur.

9 Le test de fonctionnement doit être fait quand la porte est en position ouverte.

Changer la batterie bouton (côté intérieur)

1 Desserrez la vis sans tête supérieure sur le couvercle du cylindre avec la clé six pans. On ne peut la tourner que jusqu'à ouverture du couvercle, elle ne tombe pas.

2 Ouvrir le couvercle

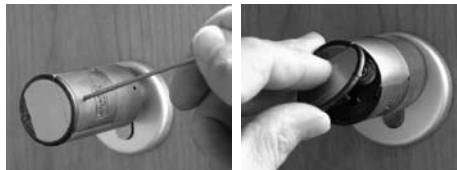

3 Changer les batteries. Respecter la polarité représentée sur le boîtier.

4 Remonter le couvercle.

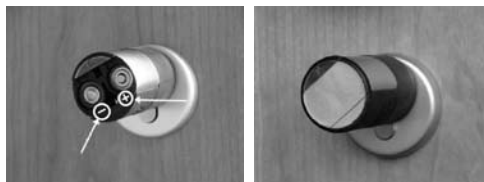

Fonction de la clé de secours (à l'extérieur)

La clé de secours mécanique vous donne accès en cas de dérangements du système.

- 1 Ouvrir l'articulation de la clé de secours et introduire la clé dans la fente qui se trouve sur le cache.

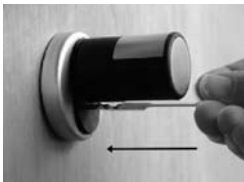

- 2 Tourner la clé de 90 ° dans le sens des aiguilles d'une montre. Tourner en même temps légèrement le bouton extérieur de la porte vers la droite et vers la gauche pour débloquer le mécanisme.
- 3 Tourner le bouton extérieur de la porte. La porte s'ouvre au plus tard après un tour complet.

Turner la clé en sens inverse et la retirer. Pour fermer la serrure de secours tourner le bouton de porte deux fois dans les deux directions.

Attention: La serrure ne peut être ni huilée ni graissée!

Geachte klant,

Hartelijk bedankt, dat u voor het elektronische sluitsysteem TSE 5000 van BURG-WÄCHTER heeft gekozen. Dit systeem werd volgens de nieuwste technische mogelijkheden ontwikkeld en geproduceerd en voldoet aan hoge veiligheidsseisen.

De elektronische cilinder kan probleemloos zonder enig boren en aanleggen van kabels gebruikt worden in elke deur met PZ-gat slot tot een deurdikte van 120 mm. De elektronische cilinder is uitstekend geschikt voor zowel een nieuwe installatie als ook voor de beveiliging achteraf. Het BURG-WÄCHTER TSE 5000 systeem biedt u verschillende mogelijkheden, b.v. om verschillende identmedia te gebruiken. Verdere informatie hierover vindt u op de volgende pagina's.

Belangrijk: Lees a.u.b. de complete gebruiksaanwijzing, voordat u aan het programmeren begint.

Wij wensen u veel plezier me uw nieuwe sluitsysteem.

TSE Set 5001 PINCODE

De elektronische cilinder wordt met een 6-cijferige cijfercombinatie bediend. Optioneel kan aanvullend ook de afstandsbediening TSE 5103 E-Key gebruikt worden.

TSE 5001 PINCODE functies (seriematig)

- Aantal gebruikers totaal: t/m 48
- Iedere pincode gebruiker (behalve administrator) kan ook een E-Key toegewezen worden

Optionele sluitmedia

- Afstandsbediening TSE 5103 E-KEY

Tijdfuncties

- User-Timer (tot 24 verschillende tijdsvensters)*
- Permanent-Timer (tot 16 verschillende tijdsvensters)*
- * (alleen in combinatie met de betreffende TSE-software)

Geschiedenisfunctie

- Opslaan van de laatste 600 gebeurtenissen
(Met behulp van optionele TSE-Software afleesbaar)

Administrateurcode

- fabrieksinstelling 1-2-3-4-5-6 (a.u.b. in ieder geval wijzigen)

Voeding

- 4 x MIGNON LR6 AA ALKALINE

Optische signalering

In de draaiknop aan de binnenkant van de deur bevindt zich een optische signalering in de vorm van een LED. Via deze LED ontvangt u de volgende aanwijzingen:

- 1 x kort: het slot gaat open
- 2 x kort: het slot gaat dicht
- elke 5 sec. 1 x kort: Permanente opening geactiveerd
- 1 x kort, 1 x lang, 2 sec. pauze, herhaling: het slot in programmeermodus
- 5 x kort, 2 sec. pauze, herhaling per 20 sec. batterij leeg

Technische gegevens

Spertijden	Na 3 x verkeerde codeinvoer 1 minuut, daarna telkens 3 minuten
Display	In 12 talen instelbaar
Stroomvoorziening	4 x MIGNON LR6 AA ALKALINE
Optimale omgevingsomstandigheden	-15°C/+40°C/tot 95 % rel. luchtvochtigheid (niet gecondenseerd) Toegest. temperatuurbereik: -20°C/+50°C <i>De display kan bij extreme temperatuurwisselingen langzaam reageren respectievelijk donker worden.</i>

TSE Set 5002 FINGERSCAN

De elektronische cilinder wordt met een geprogrammeerde vinger bediend. Aanvullend kunt u de cilinder ook via een 6-cijferige cijfercombinatie bedienen.

Er kunnen tot 24 vingers via het toetsenbord geprogrammeerd worden. De gebruikers worden separaat aangemaakt (USER XXX-FP). Zou een gebruiker nog een aanvullende code en/of E-Key toegewezen worden, moet deze separaat aangemaakt worden.

Let op! De vingerscanner mag niet met schoonmaakmiddelen worden schoongemaakt. Gelieve hiervoor een licht vochtige doek te gebruiken. Let er op, dat de vingerscan-sensor niet aan directe regen wordt blootgesteld.

TSE 5002 FINGERSCAN functies (seriematig)

- Aantal gebruikers totaal: t/m 48
 waarvan aantal vingerscans: t/m 24
- Iedere pincode gebruiker (behalve administrateur) kan ook een E-Key toegewezen worden
- Iedere E-Key gebruiker kan ook een pincode toegewezen worden

Optionele sluitmedia

- TSE 5103 E-KEY

Tijdfuncties

- User-Timer (tot 24 verschillende tijdvensters) *
- Permanent-Timer (tot 16 verschillende tijdsvensters) *
- * (alleen in combinatie met de betreffende TSE-software)
- * Vermoedelijk vanaf december 2009 zal een programmering van een vingerscan rekening houdend met de tijdfuncties mogelijk zijn.

Geschiedenisfunctie

- Opslaan van de laatste 600 gebeurtenissen
(Met behulp van optionele TSE-Software afleesbaar)

Administrateurcode

- fabrieksinstelling 1-2-3-4-5-6 (a.u.b. in ieder geval wijzigen)

Voeding

- 4 x MIGNON LR6 AA ALKALINE

Optische signalering

In de draaiknop aan de binnenkant van de deur bevindt zich een optische signalering in de vorm van een LED. Via deze LED ontvangt u de volgende aanwijzingen:

- 1 x kort: het slot gaat open
- 2 x kort: het slot gaat dicht
- elke 5 sec. 1 x kort: Permanente opening geactiveerd
- 1 x kort, 1 x lang, 2 sec. pauze, herhaling: het slot in programmeermodus
- 5 x kort, 2 sec. pauze, herhaling per 20 sec. batterij leeg

Technische gegevens

Spertijden	Na 3 x verkeerde codeinvoer 1 minuut, daarna telkens 3 minuten
Display	In 12 talen instelbaar
Stroomvoorziening	4 x MIGNON LR6 AA ALKALINE
Optimale omgevingsomstandigheden	-15°C/+40°C/tot 95 % rel. luchtvochtigheid (niet gecondenseerd) Toegest. temperatuurbereik: -20°C/+50°C <i>De display kan bij extreme temperatuurwisselingen langzaam reageren respectievelijk donker worden.</i>

TSE Set 5003 E-KEY

De elektronische cilinder wordt met de afstandsbediening E-Key bediend. Het functieprincipe is hetzelfde als bij het sluitsysteem van een auto. Na de toets eenmaal ingedrukt te hebben, kan de cilinder bediend worden. De programmering achteraf van een E-Key kan via een toetsenpaneel gebeuren of via een TSE-Software. De reikwijdte van de E-Key is tot 3 m.

TSE 5003 E-KEY functies (seriematig)

- Aantal gebruikers totaal: t/m 48

Optionele sluitmedia

- TSE 5103 E-KEY
- TSE 6101 Keypad PIN
- TSE 6102 Keypad FS (t/m 24 vingerscans mogelijk)

Tijdfuncties

- User-Timer (tot 24 verschillende tijdvensters) *
- Permanent-Timer (tot 16 verschillende tijdsvensters) *
- * (alleen in combinatie met de betreffende TS-software)

Geschiedenisfunctie

- Opslaan van de laatste 600 gebeurtenissen
(Met behulp van optionele TSE-Software afleesbaar)

Administrateurcode

De code wordt separaat op een sticker meegeleverd. Deze aub. goed opbergen. Let op: bij verlies is geen programmering of gebruik van de administrateurfuncties meer mogelijk.

Voeding cilinder

- 2 x MIGNON LR6 AA ALKALINE

Voeding E-Key

- 1 x CR 2032

Optische signalering

In de draaiknop aan de binnenkant van de deur bevindt zich een optische signalering in de vorm van een LED. Via deze LED ontvangt u de volgende aanwijzingen:

- 1 x kort: het slot gaat open
- 2 x kort: het slot gaat dicht
- elke 5 sec. 1 x kort: Permanente opening geactiveerd
- 1 x kort, 1 x lang, 2 sec. pauze, herhaling: het slot in programmeermodus
- 5 x kort, 2 sec. pauze, herhaling per 20 sec. batterij leeg

Omschrijving van de menufuncties

Onderstaand worden de functies voor de producten TSE 5001 en TSE 5002 omschreven.

Menufuncties

Menu Codewijziging

Wijziging van zowel de administrateurscode als de gebruikerscode

- Schakel het toetsenbord in door op de toets *ON/Enter* te drukken
- Druk vervolgens op Functie. Er verschijnt „Menu/Codewijziging“
- Bevestig de keuze met *ON/Enter*. Met de toets 1 respectievelijk 2 kunt u nu zolang rollen, totdat de gebruiker wordt aangegeven, wiens gebruikerscode gewijzigd moet worden
- Bevestig met *ON/Enter*
- Voer in de tot nu toe geldende (oude) Code en druk op *ON/Enter*
- Voer in de nieuwe code en bevestig met *ON/Enter*
- Herhaal de invoer en bevestig opnieuw met *ON/Enter*. Bij een juiste invoer verschijnt „Gegevens werden opgeslagen“

Menu Taal/Language

Taalinstelling

- Schakel het toetsenbord in met de toets *ON/Enter*
- Druk vervolgens op Functie. Er verschijnt „Menu/Codewijziging“
- Rol met de toets 2 tot het bovengenoemde menupunt verschijnt
- Bevestig met *ON/Enter*
- Rol met de toets 1 respectievelijk 2 zolang, totdat de gewenste taal verschijnt
- Bevestig met *ON/Enter*

Menu Administrateur

In het menu Administrateur heeft u verschillende submenu's ter beschikking.

- Schakel het toetsenbord in met de toets *ON/Enter*
- Druk vervolgens op Functie. Er verschijnt „Menu/Codewijziging“
- Rol met de toets 2 totdat het bovengenoemde menupunt verschijnt
- Bevestig met *ON/Enter*
- U heeft nu de mogelijkheid met de rolfunctie de volgende submenu's te selecteren:

Submenu Gebruiker aanmaken

- Bevestig met *ON/Enter*. U heeft nu de keuze, een gebruikerscode in te voeren, een E-Key of een vingerscan te programmeren (Fingerscan alleen in combinatie met TSE 5002 of Keypad TSE 6102 FS) of een transponder te programmeren (alleen bij de serie TSE 6000 verkrijgbaar).
- Rol tot de betreffende functie en bevestig met *ON/Enter*

• Code aanmaken

- Voer de administrateurcode in om bevoegdheid tot het programmeren te verkrijgen
- De volgende vrije geheugenplaats wordt aangegeven (bijvoorbeeld USER.003)
- Voer in de code met 6 cijfers en bevestig 2 x met *ON/Enter*
- Er verschijnt „Gegevens werden opgeslagen“

• E-Key aanmaken

- Voer de administrateurcode in om bevoegdheid tot het programmeren te verkrijgen
- De volgende vrije geheugenplaats wordt aangegeven (bijvoorbeeld USER.003), druk op *ON/Enter*
- Schakel de E-Key over naar de programmeermodus (zie de gebruiksaanwijzing voor de E-Key)
- Bevestig vervolgens 2 x met *ON/Enter*
- Er verschijnt „Gegevens werden opgeslagen“

• Vingerscan aanmaken

- (Fingerscan alleen in combinatie met TSE 5002 of Keypad TSE 6102 FS)
- Voer de administrateurcode in, om de bevoegdheid tot het programmeren te verkrijgen
- In de display verschijnt „vinger aanleren“
- Trek de aan te leren vinger 5 x centrisc over de sensor (in de display wordt het aantal meegeteld)
- Op de display verschijnt „User_XXX_FP succesvol aangeleerd“

• Transponder aanmaken

Deze functie is alleen bij de serie TSE 6000 System verkrijgbaar.

Submenu E-Key toewijzen

Met deze functie heeft u de mogelijkheid om aan een reeds bestaande gebruiker achteraf een Radiosleutel E-Key toe te wijzen.

Ga hiervoor als volgt te werk:

- Voer de administrateurcode in om bevoegdheid tot het programmeren te verkrijgen
- Rol naar de gebruiker, aan wie u een E-Key wilt toewijzen en bevestig 2 x met *ON/Enter*
- Breng de E-Key naar de programmeermodus (zie de gebruiksaanwijzing voor de E-Key)
- Zodra de E-Key zich in de programmeermodus bevindt, bevestig dit op het toetsenbord met *ON/Enter*
- Er verschijnt „Gegevens werden opgeslagen“

Submenu Wissen

U heeft via dit menu de mogelijkheid een gebruiker te wissen.

- Rol naar het betreffende menu en bevestig met *ON/Enter*
- Voer uw administrateurcode in
- Rol naar de gebruiker respectievelijk identmedium (E-Key) dat u wilt wissen en bevestig de keuze 2 x met *ON/Enter*
- Er verschijnt „Record gewist“

Submenu Tijdsfuncties

Hier worden kloktijd en datum ingesteld

• Kloktijd instellen:

- keuze van de functie met *ON/Enter*
- Invoeren van het uur (2 cijfers), bevestig met *ON/Enter*
- Invoeren van de minuten (2 cijfers), bevestig met *ON/Enter*
- Gegevens werden opgeslagen

• Datum instellen:

- keuze van de functie met *ON/Enter*
- invoeren van de dag (2 cijfers), bevestig met *ON/Enter*
- invoeren van de maand (2 cijfers), bevestig met *ON/Enter*
- invoeren van het jaar (2 cijfers), bevestig met *ON/Enter*
- Gegevens werden opgeslagen

Submenu TSE-Setup

Algemene systeeminstellingen

• Radiokanaal

Hier kan het radiokanaal worden ingesteld (12 kanalen staan ter beschikking). Dit kan nodig zijn, indien het radiokanaal reeds door een andere toepassing, bijvoorbeeld W-LAN, bezet is en hierdoor eventuele storingen zijn veroorzaakt. Kies in dit geval een ander kanaal met een bereik van tenminste 3 radiokanalen.

• Prioriteit

Indien bij herhaalde bediening van de E-Key de te openen deuren niet gedeblokkeerd wordt, kan via deze functie de prioriteit van de deur worden verhoogd. Omgekeerd kan het in dit geval aan te bevelen zijn, de deuren in de directe omgeving in prioriteit te verlagen.

• Reorganiseren

Er wordt aanbevolen deze functie op te roepen, indien meerdere gebruikers gewist werden.

• Aanmelden

Bij het verwisselen van de cilinder of het toetsenbord moeten beide eenheden opnieuw op elkaar afgestemd worden, opdat beide met elkaar kunnen communiceren.

Een toetsenbord aanmelden

- Schakel het toetsenbord in met de toets *ON/Enter*
- Druk vervolgens op Functie. Er verschijnt „Menu/Codewijziging“
- Met de toets 1 respectievelijk 2 kunt u nu zolang rollen, totdat u in het menu Administrateur geraakt
- Bevestig met *ON/Enter*
- Met de toets 1 respectievelijk 2 kunt u nu zolang rollen, totdat u in het menu Admin. Instel. TSE-Setup geraakt
- Bevestig met *ON/Enter*
- Met de toets 1 respectievelijk 2 kunt u nu zolang rollen, totdat u in het menu Admin. Setup Aanmelden geraakt
- Voer de Admin. Code in van de aan te leren eenheid
- Na succesvolle aanmelding verschijnt „Gegevens werden gewijzigd“

Let op: Zorg er voor, dat zich geen andere TSE-eenheid onder spanning bij het aanmelden van een nieuw toetsenbord respectievelijk van een nieuwe cilinder in de onmiddellijke nabijheid bevinden, daar deze bij vergissing aangesproken kunnen worden. In geval van twijfel moeten deze eenheden eerst stroomloos worden gemaakt.

Submenu FS-Reset

(Fingerscan alleen in combinatie met TSE 5002 of Keypad TSE 6102 FS)

Alle opgeslagen vingerscans worden gewist, de betreffende gebruikers blijven echter bewaard. Kies bij herhaalde foutfuncties in het kader van het gebruik van de vingerscan dit menu en de volgende aanwijzingen op de display.

Menu E-Key synchroniseren

In dit menupunt kan het radiokanaal van de E-Key aan de invoereenheid worden aangepast. Deze functie wordt noodzakelijk, zodra het radiokanaal van de cilinder wordt gewijzigd, ofschoon nog E-Keys met oude radiokanaalinstelling ter beschikking staan.

- Druk op *ON/Enter*
- Breng de radiosleutel E-Key naar de programmeermodus (zie hiervoor de gebruiksaanwijzing voor de E-Key)
- Er verschijnt „Gegevens werden opgeslagen“

Menu Info

Onder deze functie wordt het versie- en serienummer van het systeem getoond.

Gebruiksaanwijzing TSE E-Key

De E-Key dient als radiozender voor het vrijmaken van de cilinder. Het programmeren van de E-Keys kan gebeuren via een keypad of met behulp van de TSE-Software. De reikwijdte van de E-Keys is tot 3 m. Het functieprincipe is hetzelfde als bij het sluitsysteem van een auto. Na de toets eenmaal ingedrukt te hebben, kan de cilinder bediend worden.

Functies van de E-Key

Het openen van de deur:

- 1 x kort drukken, groene LED knippert
- Automatische functie (alleen in combinatie met keypad)
Toets 6 sec. ingedrukt houden, groene LED knippert kort 2 x achter elkaar

In de automatische modus is het mogelijk de deur alleen door het indrukken van de *On/Enter*-toets op de keypad te openen. Hiertoe moet de E-Key zich binnen bereik bevinden. Na 15 minuten wordt deze functie afzonderlijk gedeactiveerd.

Programmeermodus:

De programmeermodus heeft drie taken:

- Aanmelding van de E-Key via een keypad of via de TSE Software
- Synchroniseren van het in de E-Key ingestelde radiokanaal met het in het slot ingestelde kanaal.
- De E-Key in de TSE Software zoeken.

E-Key programmeren

Druk bij het eerste programmeren van de E-Keys eenmaal op de toets (de groene LED knippert) nadat u hiertoe door het keypad respectievelijk de software werd uitgenodigd.

Houd bij het verdere programmeren van de E-Key de toets telkens 10 sec. ingedrukt, totdat de groene LED-lamp driemaal achter elkaar heeft geknippert. Laat de toets vervolgens los.

Aanwijzingen

Opent zich de deur na het eenmalige indrukken van de toets aan de E-Key met een vertraging van 3 – 7 seconden, waarbij tegelijkertijd de rode LED knippert, dan moet de batterij (CR2032) in de E-Key onmiddellijk worden verwisseld.

Opent zich de deur na het eenmalige indrukken van de toets aan de E-Key met een vertraging van 3 – 7 seconden, zonder dat de rode LED knippert, dan moeten de batterijen (2 x 1,5V LR06 Alkaline) in de cilinder worden verwisseld. Dit is ook van toepassing op het toetsenbord, zover beschikbaar.

Batterijverwisseling

- 1 Open het deksel van de kast door de rustneuzen voorzichtig los te maken.
- 2 Hef de silicone mat en verwissel de batterij.
- 3 Klap de silicone mat weer terug en sluit de kast.



Montageaanwijzing cilinder TSE 5000

Verder wordt de inbouw van de TSE cilinder omschreven.

A.u.b. voor de montage deze montageaanwijzing nauwkeurig lezen en goed opbergen.

De cilinder is voorzien van een speciale rustsysteem dat u de mogelijkheid biedt de cilinder voor deuren met een deurdikte van maximaal 120 mm (60/60 mm, gemeten in het midden van de stulpschroef) te plaatsen.

Een voorafgaande opmeting is niet noodzakelijk.

De fixatie van de draaiknoppen gebeurt via een geïntegreerde madeschroef in de draaiknop.

Buitenkant
Buitenkноп

Binnenkant
Binnenknop

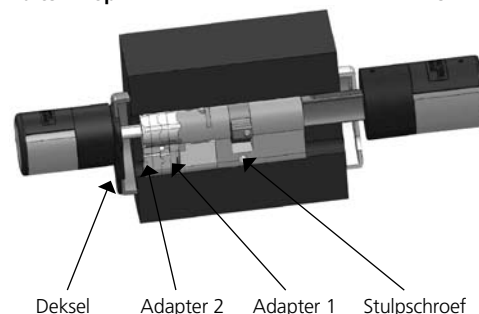

Schematische weergave van de ingebouwde cilinder incl. de twee adapterstukken.

Aanwijzing

De basismaat van de cilinder bedraagt per zijde 30mm. In de leveringsstaat is de cilinder compleet in elkaar geschoven (de minimale deurdikte). Voordat u de cilinder in de deur plaatst moet een voorafgaande ijking van de bestaande deurdikte worden uitgevoerd.

Ga bij de inbouw als volgt te werk:

- 1 Grove vaststelling van de deurdikte (incl. de beslagen)
- 2 Trek de buitenknop van de as, verplaats de binnenknop over het rustsysteem (afstanden 2,85 mm) op de gewenste maat.

Let op: Trek de binnenknop nooit van de as af, dit kan een storing van de elektronica veroorzaken.

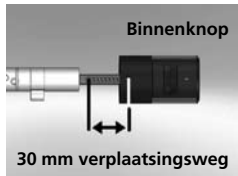

Schematische weergave van de binnenknop-verplaatsing.

3 Al naargelang de deurdikte heeft u de mogelijkheid om aan de buitenzijde passende adapters te plaatsen om een verbeterde leiding van de nood sleutel te bereiken.

Volgende combinaties zijn mogelijk:

Afstand stulpschroef/ beslag (mm) aan de buitenzijde	Adapter 1	Adapter 2
< 43	–	–
44–53	X	–
54–60	X	X

X: Keuze
–: niet voorzien

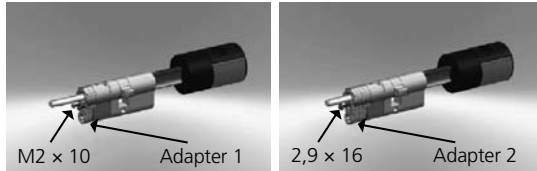

Tab.: Afstand stulpschroef / beslag [mm] aan de buitenzijde en de daarvoor nodige adapters.

4 Schuif de TSE cilinder van binnen naar buiten door het insteekslot in de deur en draai vervolgens de stulpschroef aan.



5 Verplaats de binnenknop op de as totdat de gewenste maat is bereikt. Let er a.u.b. op, dat de afstand draaiknop / deurbeslag tenminste 1 mm bedraagt. Bevestig vervolgens de draaiknop over de inbus-schroef.

6 Voordat u de buitenknop bevestigt, controleer of u het meegeleverde deksel voor de uitsnijding van de profielcilinder wilt plaatsen. Trek in dit geval de beschermende folie weg en bevestig het deksel in de uitsnijding van het slot.



7 Schuif de buitenknop naar de gewenste positie op de as en bevestig deze met een afstand van tenminste 1 mm van het beslag over de inbus-schroef.



8 Verwijder de veiligheidsstrook van de batterij aan de binnenknop.

9 De functietoets dient uitgevoerd te worden bij geopende deur.

Batterijwissel knop (binnenzijde)

1 Draai met de bijgevoegde inbussleutel de bovenste madeschroef los op het deksel van de cilinder. Deze kan alleen tot het opengaan van het deksel worden uitgedraaid en valt er niet uit.

2 Klap het deksel open

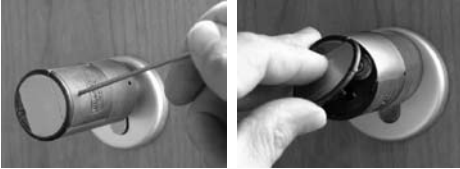

3 Verwissel de batterijen. Let er op, dat de batterijpoling klopt, die op de kast op de gemarkeerde plek is afgebeeld.

4 Monteer het deksel opnieuw.

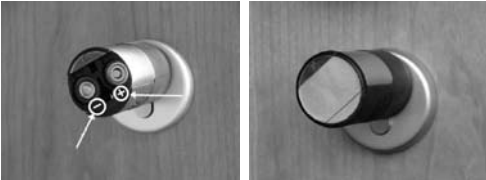

Functie van de nood sleutel (buitenzijde)

Met de mechanische nood sleutel verschaft u zich toegang bij storingen van het systeem.

1 Klap de nood sleutel open aan het scharnier en schuif het vervolgens door de schetsmatig aangegeven spleet op het deksel.



2 Draai de sleutel klokgewijs 90°. Beweeg de buitenknop eventueel een beetje naar rechts en links, om het mechanisme vrij te maken.

3 De buitenknop draaien. Het openen gebeurt na uiterlijk één volledige omwenteling.

Draai de sleutel weer terug en trek hem eruit. Om de nood sleutel te sluiten, moet de draaiknop twee omwentelingen in beide richtingen worden gedraaid.

Let op: Het slot mag noch gevet nog gediet worden!

